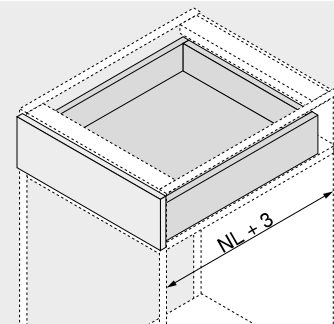

TANDEM en sortie totale avec BLUMOTION – 560H
Webcode
DQD1XA

- Coulisse pour tiroirs en bois avec panneau d'une épaisseur de **11–16 mm**
- **TANDEM** invisible en sortie totale avec amortissement **BLUMOTION** intégré pour une fermeture douce et silencieuse
- Utilisation possible avec **SERVO-DRIVE** – l'assistance électrique
- Des rouleaux en matière synthétique à faible usure assurent un coulissement ultra-léger
- Réglage en hauteur, sans outil, par l'accouplement
- Réglage de l'inclinaison de la face intégré et sans outil
- Compensation des tolérances en largeur et en profondeur

Encombrement

NL Long. nominale

Informations utiles à la commande

1	Coulisses gauche/droite		
	BLUMOTION		
Longueur nominale NL (mm)	Charge dynamique (kg)		
250	30		
270	560H2500B		
300	560H2700B		
320	560H3000B		
350	560H3200B		
380	560H3500B		
400	560H3800B		
420	560H4000B		
450	560H4200B		
480	560H4500B		
500	560H4800B		
520	560H5000B		
550	560H5200B		
600	560H5500B		

3	Accouplement gauche/droit		
	Couleur	Matériau	Référence
	Orange	Matière synthétique/zinc	T51.1700.04

Commander gauche/droite

Accessoires			
4	Ferrure de réglage de la face		
	Couleur	Matériau	Référence
	Naturel	Matière synthétique	295.1000

5	POSISTOP		
	Couleur	Matériau	Référence
	RAL 7037 Gris poussière	Matière synthétique	298.5500

Butée de profondeur

12	Set de stabilisation latérale pour sortie totale	
	Longueur nominale NL (mm)	Référence
	Jusqu'à 410	ZST.410TV
	Jusqu'à 600	ZST.600TV
	Jusqu'à 750	ZST.750TV

A recouper
Pour largeur corps de meuble KB 1400 mm maxi

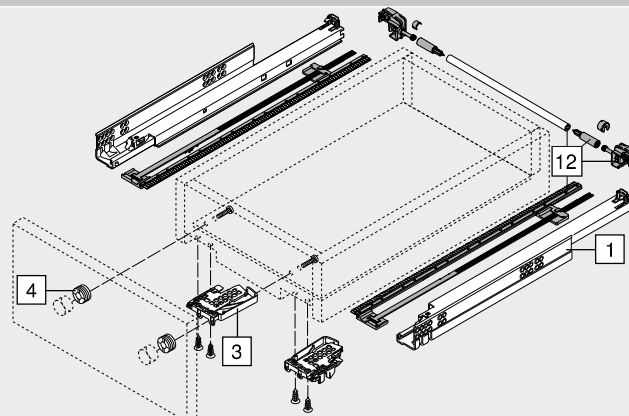
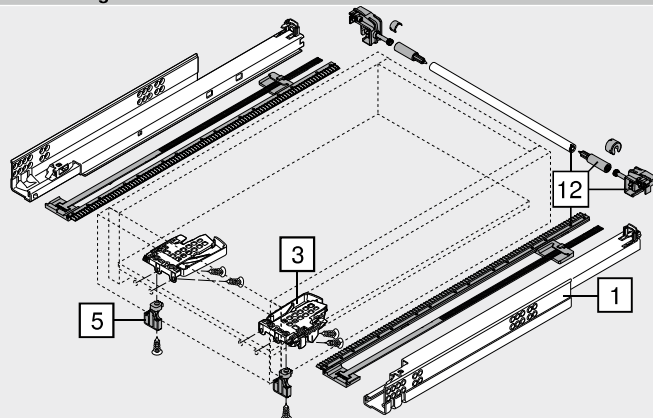
Tiroir

Tiroir à l'anglaise

TANDEM en sortie totale avec BLUMOTION – 560H Webcode
DQD1XA

Planification			
Encombrement dans le meuble	Tiroir tiroir à l'anglaise	Tiroir	Tiroir à l'anglaise
* +3 mm avec stabilisation latérale	SKW Largeur intérieure tiroir LW Largeur intérieure	SKL Longueur tiroir NL Long. nominale * +12 mm avec stabilisation latérale	ISKL Longueur tiroir à l'anglaise SKL Longueur tiroir NL Long. nominale X Épaisseur de la face * +2 mm avec POSISTOP

Positions de fixation – coulisses corps de meubles
Coulisse 560H – 30 kg
Longueur nominale NL (mm)

250 270	
300 320 350 380	
400 420	
450 480	
500 520 550	
600	

Usinage du tiroir

Utiliser le gabarit de perçage T65.1000.02

Utiliser le gabarit de perçage T65.1000.02

Renvoi de pages	
Aperçu – TANDEM	447
Aperçu – SERVO-DRIVE pour MOVENTO TANDEM	493
CABLOXX	582
Accessoires	482
Fixation des coulisses	490
Aperçu – aides de montage	591
Pour plus d'informations techniques	698

Montage, démontage et réglage

Short-URL
www.blum.com/a420

TANDEM en sortie totale – 560H
Webcode
DQD2MM

- Coulisse pour tiroirs en bois avec panneau d'une épaisseur de **11–16 mm**
- Sortie totale **TANDEM** invisible avec technique de rappel automatique **BLUMATIC** intégrée
- Adapté pour une utilisation avec **TIP-ON** – l'assistance mécanique à l'ouverture
- Des rouleaux en matière synthétique à faible usure assurent un coulisement ultra-léger
- Réglage en hauteur, sans outil, par l'accouplement
- Réglage de l'inclinaison de la face intégré et sans outil
- Compensation des tolérances en largeur et en profondeur
- Recommandation : synchronisation **TIP-ON** en option pour un déclenchement en toute sécurité également pour les faces larges

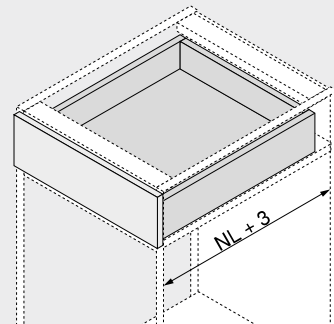
Encombrement

NL Long. nominale

Informations utiles à la commande

1	Coulisses gauche/droite	
	Longueur nominale NL (mm)	Charge dynamique (kg)
	30	
250	560H2500C	
270	560H2700C	
300	560H3000C	
320	560H3200C	
350	560H3500C	
380	560H3800C	
400	560H4000C	
420	560H4200C	
450	560H4500C	
480	560H4800C	
500	560H5000C	
520	560H5200C	
550	560H5500C	
600	560H6000C	

La course d'éjection peut varier en fonction de la charge ou du réglage !

3	Accouplement gauche/droit		
	Couleur	Matériau	Référence
	Orange	Matière synthétique/zinc	T51.1700.04

Commander gauche/droite

Accessoires

4	Ferrure de réglage de la face		
	Couleur	Matériau	Référence
	Naturel	Matière synthétique	295.1000

6a	TIP-ON gauche/droite	
	Charge dynamique (kg)	Référence
	30	T55.7150S

Adapté uniquement pour TANDEM en sortie totale

6b	Set d'entraîneurs synchronisation TIP-ON		
	Couleur	Version	Référence
	RAL 7037 Gris poussière	Demi-rond	T55.000R

6c	Axe de synchronisation TIP-ON	
	Largeur corps de meuble KB (mm)	Référence
	Jusqu'à 1200	T55.889W

A recouper

A partir de largeur corps de meuble KB 600 mm

Note

Pour chaque largeur de corps de meuble KB, nous recommandons l'utilisation d'un axe de synchronisation TIP-ON

Débit Largeur intérieure LW – 277 mm

Alternative au 6b | 6c

6d	Set d'entraîneurs synchronisation et axe de synchronisation TIP-ON		
	Largeur corps de meuble KB (mm)	Version	Référence
	Jusqu'à 1400	Rond	T55.1089ZR

A recouper

Débit Largeur intérieure LW – 277 mm

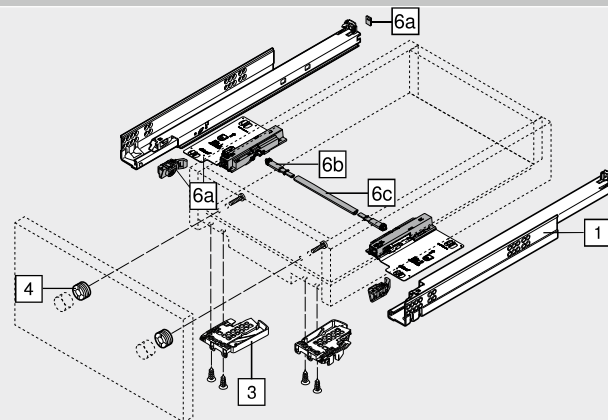
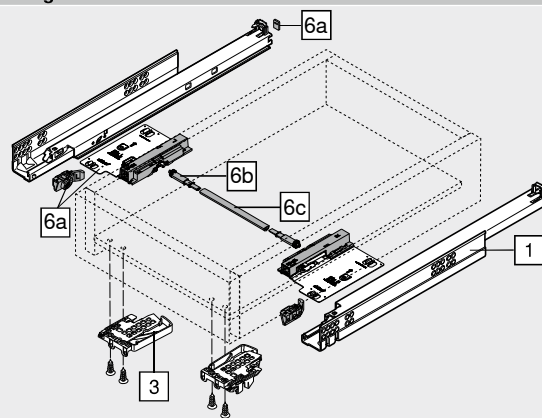
Tiroir

Tiroir à l'anglaise

TANDEM en sortie totale – 560H Webcode
DQD2MM

Planification

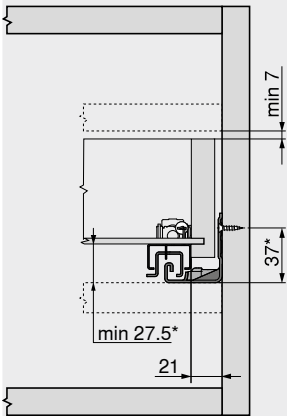
Encombrement dans le meuble



* +1 mm avec TIP-ON

Tiroir | tiroir à l'anglaise

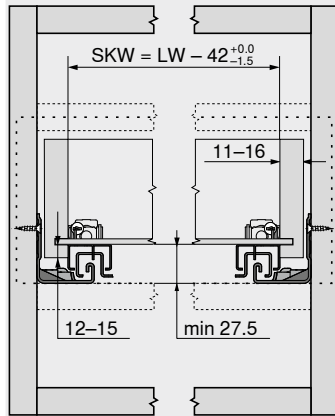

SKW Largeur intérieure tiroir
LW Largeur intérieure

Tiroir

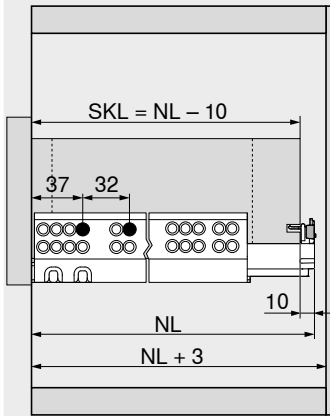

SKL Longueur tiroir
NL Long. nominale

Tiroir à l'anglaise

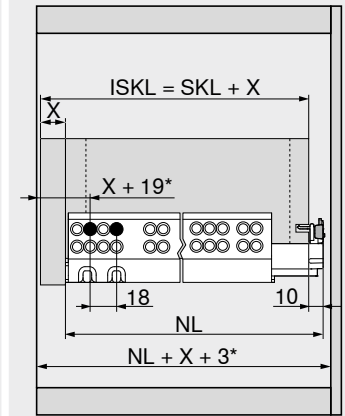

ISKL Longueur tiroir à l'anglaise
SKL Longueur tiroir
NL Long. nominale
X Épaisseur de la face
* +4 mm avec TIP-ON

Positions de fixation – coulisses corps de meubles

Coulisse 560H – 30 kg
Longueur nominale NL (mm)

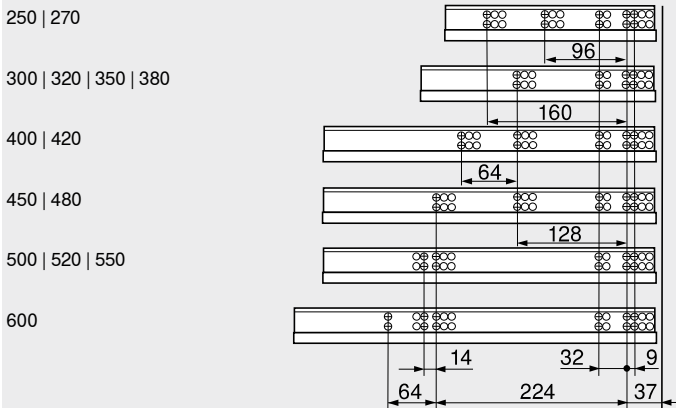

Usinage du tiroir

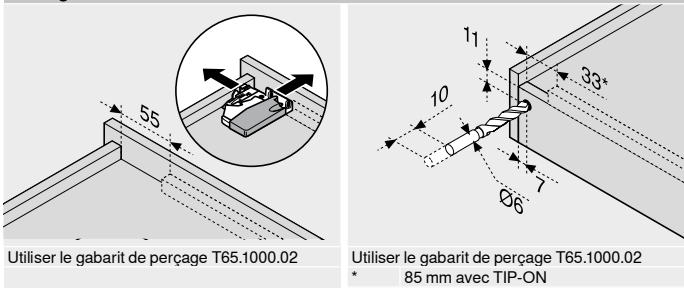

Zone de déclenchement

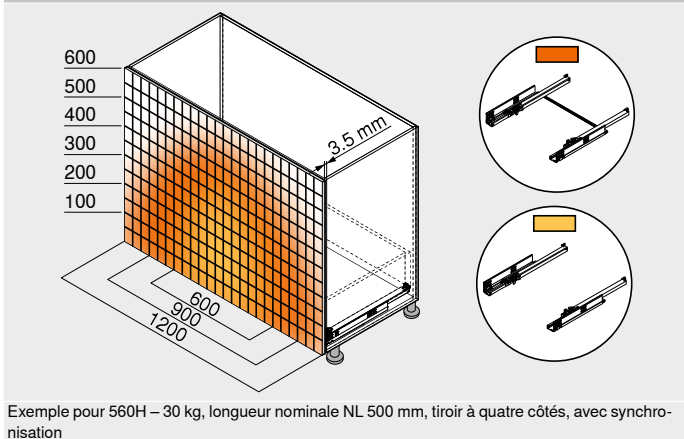

Exemple pour 560H – 30 kg, longueur nominale NL 500 mm, tiroir à quatre côtés, avec synchronisation

Renvoi de pages

Aperçu – TANDEM	447	Montage, démontage et réglage
CABLOXX	582	
Accessoires	482	
Fixation des coulisses	490	Short-URL
Aperçu – aides de montage	591	www.blum.com/a420
Pour plus d'informations techniques	698	



TANDEM en sortie partielle avec BLUMOTION – 550H
Webcode
DQD3BY

- Coulisse pour tiroirs en bois avec panneau d'une épaisseur de **11–16 mm**
- **TANDEM** invisible en sortie partielle avec butée de fin de course assouplie à l'ouverture et amortissement **BLUMOTION** intégré pour une fermeture douce et silencieuse
- Utilisation possible avec **SERVO-DRIVE** – l'assistance électrique
- Des rouleaux en matière synthétique à faible usure assurent un coulisement ultra-léger
- Réglage en hauteur, sans outil, par l'accouplement
- Compensation des tolérances en largeur et en profondeur

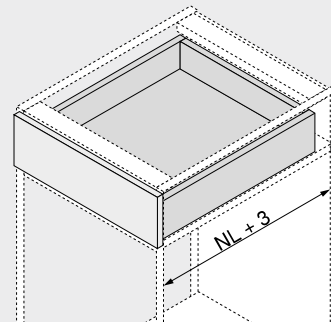
Encombrement

NL Long. nominale

Informations utiles à la commande

1	Coulisses gauche/droite	
	BLUMOTION	
Longueur nominale NL (mm)	Charge dynamique (kg)	
	30	
270	550H2700B	
300	550H3000B	
350	550H3500B	
400	550H4000B	
450	550H4500B	
500	550H5000B	
550	550H5500B	
600	550H6000B	
650	550H6500B	

3	Accouplement gauche/droit		
	Couleur	Matériau	Référence
	Orange	Matière synthétique/zinc	T51.1700.04

Commander gauche/droite

Accessoires			
4	Ferrure de réglage de la face		
	Couleur	Matériau	Référence
	Naturel	Matière synthétique	295.1000

5	POSISTOP		
	Couleur	Matériau	Référence
	RAL 7037 Gris poussière	Matière synthétique	298.5500

Butée de profondeur

12	Set de stabilisation latérale pour sortie partielle	
	Longueur nominale NL (mm)	Référence
	Jusqu'à 400	ZST.410TT
	Jusqu'à 650	ZST.650TT

A recouper
Pour largeur corps de meuble KB 1400 mm maxi

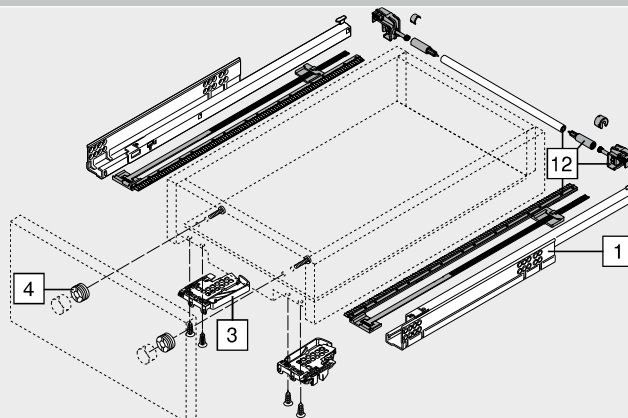
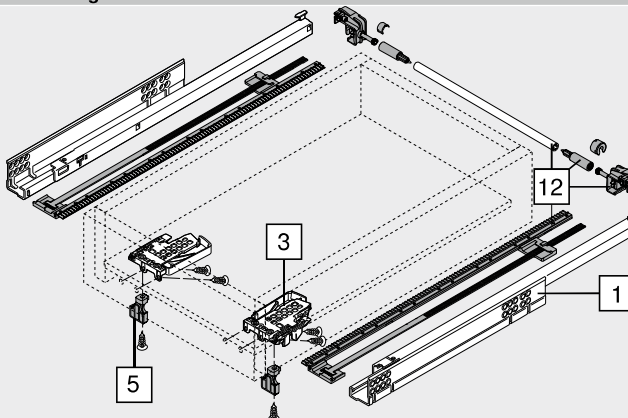
Tiroir

Tiroir à l'anglaise

TANDEM en sortie partielle avec BLUMOTION – 550H Webcode
DQD3BY

Planification			
Encombrement dans le meuble	Tiroir tiroir à l'anglaise	Tiroir	Tiroir à l'anglaise
<p>A Dist. de 3 mm pour l'interchangeabilité avec la sortie totale</p> <p>* +3 mm avec stabilisation latérale</p>	<p>SKW Largeur intérieure tiroir</p> <p>LW Largeur intérieure</p>	<p>SKL Longueur tiroir</p> <p>NL Long. nominale</p> <p>* +12 mm avec stabilisation latérale</p>	<p>ISKL Longueur tiroir à l'anglaise</p> <p>SKL Longueur tiroir</p> <p>NL Long. nominale</p> <p>X Épaisseur de la face</p> <p>* +2 mm avec POSISTOP</p>

Positions de fixation – coulisses corps de meubles

Coulisse 550H – 30 kg

Longueur nominale NL (mm)

270	96
300 350 400 450	128
500 550	224
600	288
650	352

Usinage du tiroir

Utiliser le gabarit de perçage T65.1000.02

Utiliser le gabarit de perçage T65.1000.02

Renvoi de pages	
Aperçu – TANDEM	447
Aperçu – SERVO-DRIVE pour MOVENTO TANDEM	493
CABLOXX	582
Accessoires	482
Fixation des coulisses	490
Aperçu – aides de montage	591
Pour plus d'informations techniques	698

Montage, démontage et réglage

Short-URL

www.blum.com/a420

TANDEM en sortie partielle avec TIP-ON – 550H
Webcode
DQD41C

- Coulisse pour tiroirs en bois avec panneau d'une épaisseur de **11–16 mm**
- **TANDEM** invisible en sortie partielle avec butée de fin de course assouplie à l'ouverture et l'assistance mécanique à l'ouverture **TIP-ON** intégrée
- Des rouleaux en matière synthétique à faible usure assurent un coulissement ultra-léger
- Réglage en hauteur, sans outil, par l'accouplement
- Compensation des tolérances en largeur et en profondeur
- Recommandation : axe de synchronisation TIP-ON en option pour un déclenchement en toute sécurité également pour les faces larges

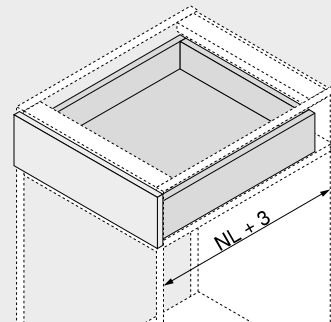
Encombrement

NL Long. nominale

Informations utiles à la commande

1	Coulisses gauche/droite	
	TIP-ON	
Longueur nominale NL (mm)	Charge dynamique (kg)	
30		
270	550H2700T	
300	550H3000T	
350	550H3500T	
400	550H4000T	
450	550H4500T	
500	550H5000T	
550	550H5500T	
600	550H6000T	
650	550H6500T	

3	Accouplement gauche/droit		
	Couleur	Matériau	Référence
	Orange	Matière synthétique/zinc	T51.1700.04
Commander gauche/droite			

Accessoires			
4	Ferrure de réglage de la face		
	Couleur	Matériau	Référence
	Naturel	Matière synthétique	295.1000

6c	Axe de synchronisation TIP-ON		
	Largeur corps de meuble KB (mm)	Version	Référence
	Jusqu'à 1200	Profil	T57.1140S

A recouper

Note

Pour chaque largeur de corps de meuble KB, nous recommandons l'utilisation d'un axe de synchronisation TIP-ON

Débit Largeur intérieure LW – 31 mm

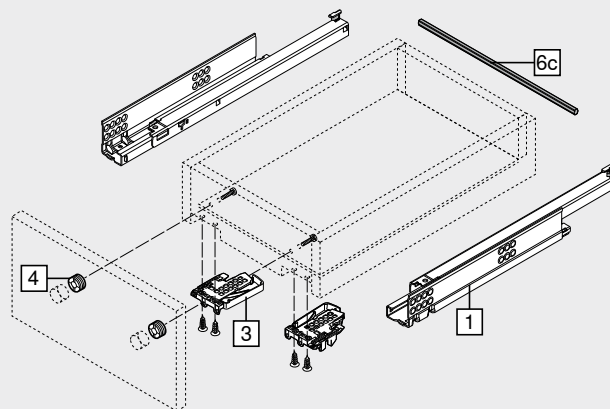
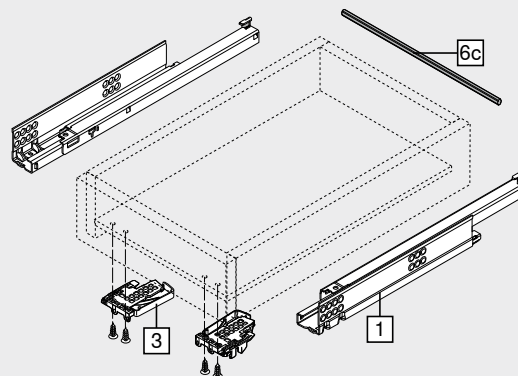
Tiroir

Tiroir à l'anglaise

TANDEM en sortie partielle avec TIP-ON – 550H Webcode
DQD41C

Planification

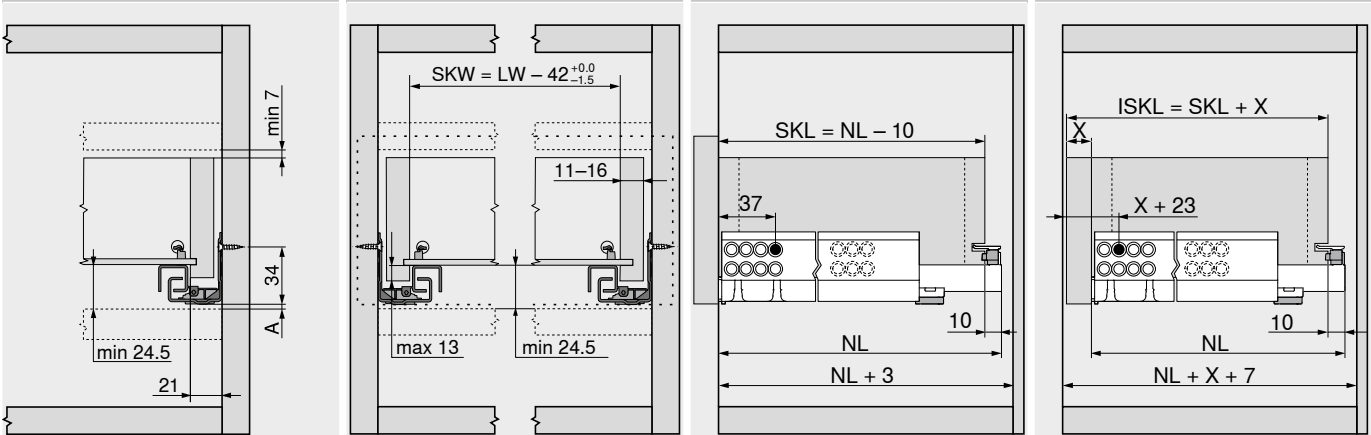
Encombrement dans le meuble Tiroir | tiroir à l'anglaise Tiroir Tiroir à l'anglaise



A	Dist. de 3 mm pour l'interchangeabilité avec la sortie totale	SKW	Largeur intérieure tiroir	SKL	Longueur tiroir	ISKL	Longueur tiroir à l'anglaise
		LW	Largeur intérieure	NL	Long. nominale	SKL	Longueur tiroir
						NL	Long. nominale
						X	Épaisseur de la face

Positions de fixation – coulisses corps de meubles

Coulisse 550H – 30 kg
Longueur nominale NL (mm)

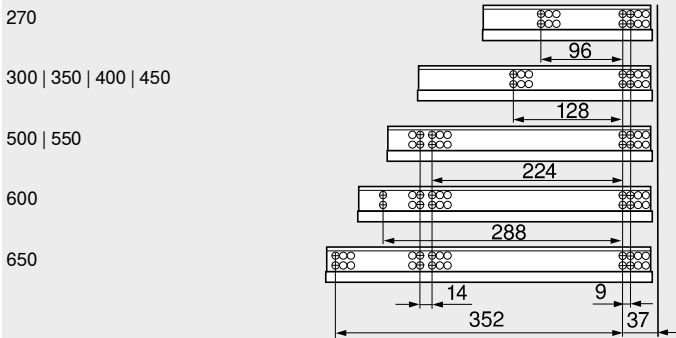

Usinage du tiroir

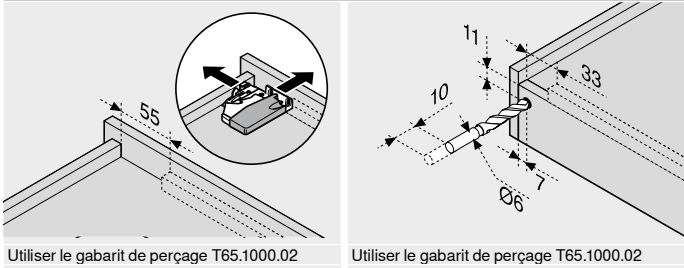

Zone de déclenchement

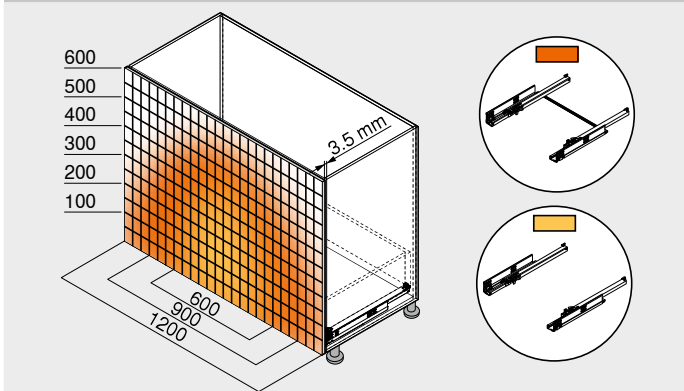

Exemple pour 560H – 30 kg, longueur nominale NL 500 mm, tiroir à quatre côtés, avec synchronisation

Renvoi de pages

Aperçu – TANDEM	447	Montage, démontage et réglage
Accessoires	482	
Fixation des coulisses	490	
CABLOXX	582	Short-URL
Aperçu – aides de montage	591	www.blum.com/a420
Pour plus d'informations techniques	698	



Systèmes de coulisses

TANDEM en sortie totale avec BLUMOTION – 561H

Webcode

DQD4QM



- Coulisse pour tiroirs en bois avec panneau d'une épaisseur de **11–16 mm**
- **TANDEM** invisible en sortie totale avec amortissement **BLUMOTION** intégré pour une fermeture douce et silencieuse
- Utilisation possible avec **SERVO-DRIVE** – l'assistance électrique
- Des rouleaux en matière synthétique à faible usure assurent un coulissement ultra-léger
- Sécurité de décrochage et réglage en hauteur intégrés dans le système de coulisse
- Réglage de l'inclinaison de la face intégré et sans outil

Encombrement

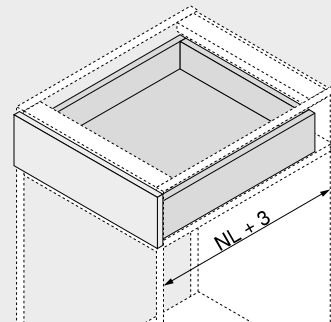

NL Long. nominale

Informations utiles à la commande

1	Coulisses gauche/droite	
	BLUMOTION	
Longueur nominale NL (mm)	Charge dynamique (kg)	
260		561H2601B
285		561H2851B
310		561H3101B
335		561H3351B
360		561H3601B
385		561H3851B
410		561H4101B
435		561H4351B
460		561H4601B
485		561H4851B
510		561H5101B
535		561H5351B
560		561H5601B

Accessoires

4	Ferrure de réglage de la face		
	Couleur	Matériau	Référence
	Naturel	Matière synthétique	295.1000
12	Set de stabilisation latérale pour sortie totale		
	Longueur nominale NL (mm)	Référence	
	Jusqu'à 410	ZST.410TV	
	Jusqu'à 600	ZST.600TV	

A recouper
Pour largeur corps de meuble KB 1400 mm maxi

Tiroir

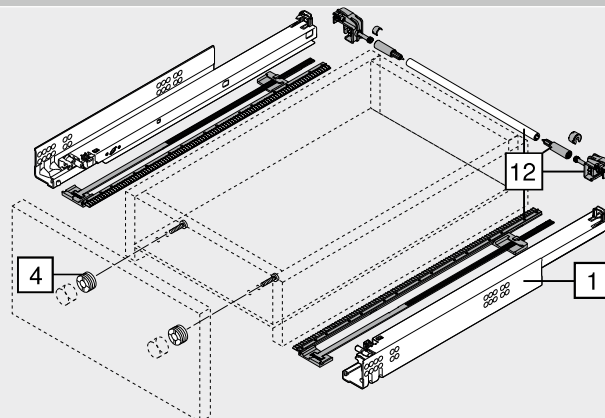

Tiroir à l'anglaise

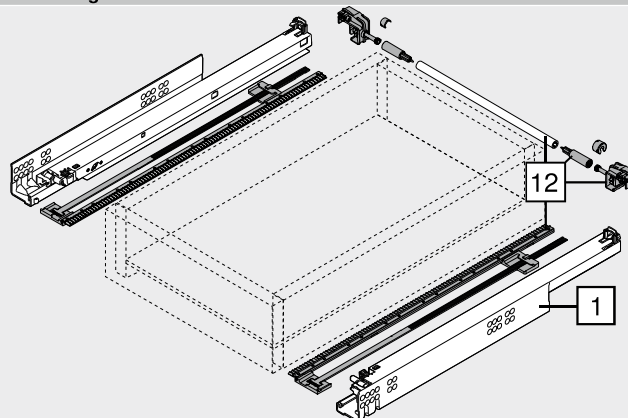

TANDEM en sortie totale avec BLUMOTION – 561H

Webcode
DQD4QM

Planification

Encombrement dans le meuble

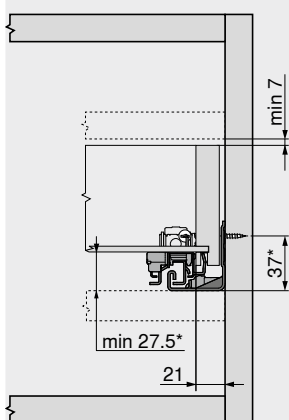

* +3 mm avec stabilisation latérale

Tiroir | tiroir à l'anglaise

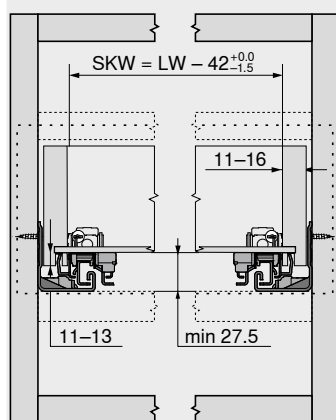

SKW Largeur intérieure tiroir
LW Largeur intérieure

Tiroir

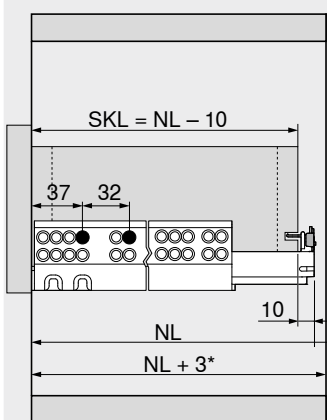

SKL Longueur tiroir
NL Long. nominale
* +12 mm avec stabilisation latérale

Tiroir à l'anglaise

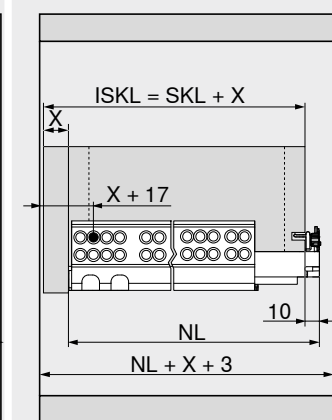

ISKL Longueur tiroir à l'anglaise
SKL Longueur tiroir
NL Long. nominale
X Épaisseur de la face

Positions de fixation – coulisses corps de meubles

Coulisse 561H – 30 kg
Longueur nominale NL (mm)

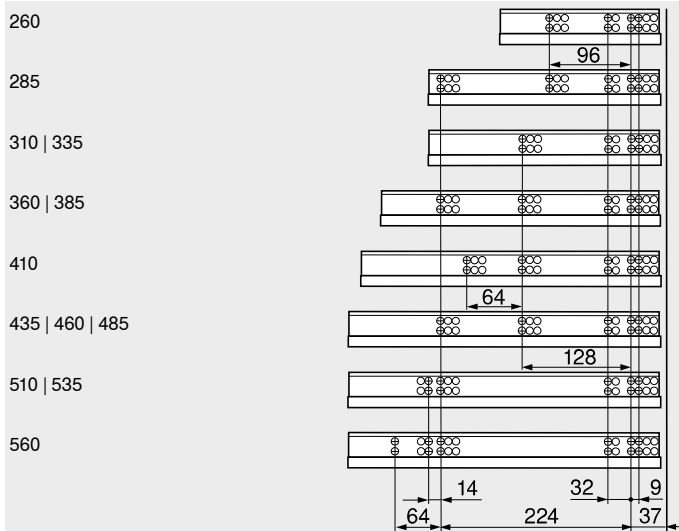

Usinage du tiroir

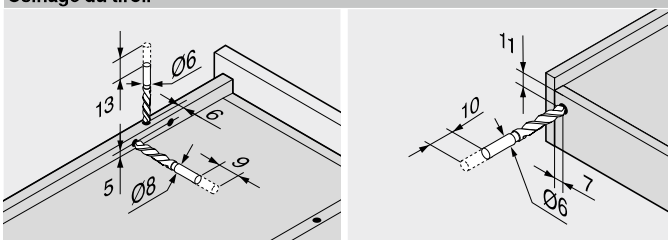

Utiliser le gabarit de perçage T65.1000.02

Usinage du tiroir

Long. nominale NL (mm)	Ergots X2 (mm)	Sécurité de décrochage X3 (mm)
260	205	185
285	220	200
310	230	242
335	245	257
360	275	287
385	285	297
410	300	344
435	310	354
460	335	379
485	350	394
510	360	436
535	375	451
560	405	481

Renvoi de pages

Aperçu – TANDEM	447	Montage, démontage et réglage
Aperçu – SERVO-DRIVE pour MOVENTO TANDEM	493	
CABLOXX	582	Short-URL
Accessoires	482	www.blum.com/a420
Fixation des coulisses	490	
Aperçu – aides de montage	591	
Pour plus d'informations techniques	698	



TANDEM en sortie totale – 561H



- Coulisse pour tiroirs en bois avec panneau d'une épaisseur de **11–16 mm**
- Sortie totale **TANDEM** invisible avec technique de rappel automatique **BLUMATIC** intégrée
- Adapté pour une utilisation avec **TIP-ON** – l'assistance mécanique à l'ouverture
- Des rouleaux en matière synthétique à faible usure assurent un coulisement ultra-léger
- Sécurité de décrochage et réglage en hauteur intégrés dans le système de coulisse
- Réglage de l'inclinaison de la face intégré et sans outil
- Recommandation : synchronisation **TIP-ON** en option pour un déclenchement en toute sécurité également pour les faces larges

Webcode

DQD5FY

Encombrement

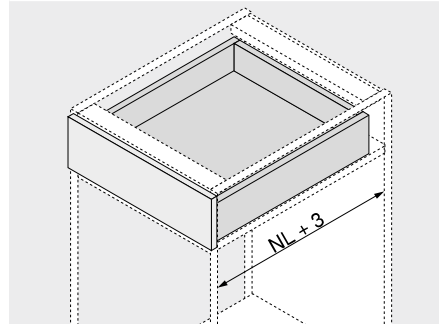

NL Long. nominale

Informations utiles à la commande

1	Coulisses gauche/droite	
Longueur nominale NL (mm)	Charge dynamique (kg)	
30		
260	561H2601C	
285	561H2851C	
310	561H3101C	
335	561H3351C	
360	561H3601C	
385	561H3851C	
410	561H4101C	
435	561H4351C	
460	561H4601C	
485	561H4851C	
510	561H5101C	
535	561H5351C	
560	561H5601C	

La course d'éjection peut varier en fonction de la charge ou du réglage !

Accessoires

4	Ferrure de réglage de la face		
	Couleur	Matériau	Référence
	Naturel	Matière synthétique	295.1000

6a	TIP-ON gauche/droite	
	Charge dynamique (kg)	Référence
	30	T55.7150S

Adapté uniquement pour TANDEM en sortie totale

6b	Set d'entraîneurs synchronisation TIP-ON		
	Couleur	Version	Référence
	RAL 7037 Gris poussière	Demi-rond	T55.000R

6c	Axe de synchronisation TIP-ON	
	Largeur corps de meuble KB (mm)	Version
	Jusqu'à 1200	Demi-rond
		Référence
		T55.889W

A recouper

A partir de largeur corps de meuble KB 600 mm

Note

Pour chaque largeur de corps de meuble KB, nous recommandons l'utilisation d'un axe de synchronisation TIP-ON

Débit Largeur intérieure LW – 277 mm

Alternative au 6b | 6c

6d	Set d'entraîneurs synchronisation et axe de synchronisation TIP-ON		
	Largeur corps de meuble KB (mm)	Version	Référence
	Jusqu'à 1400	Rond	T55.1089ZR

A recouper

Débit Largeur intérieure LW – 277 mm

Tiroir

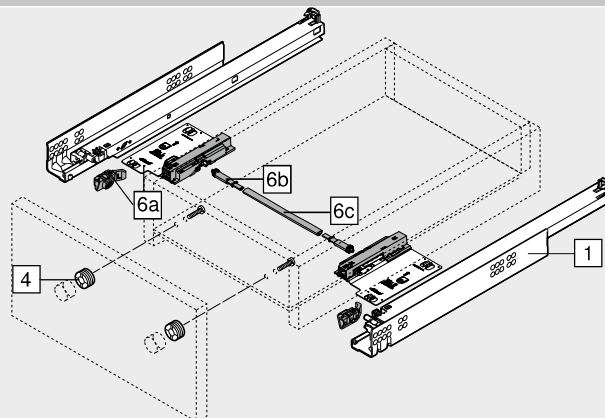

Tiroir à l'anglaise

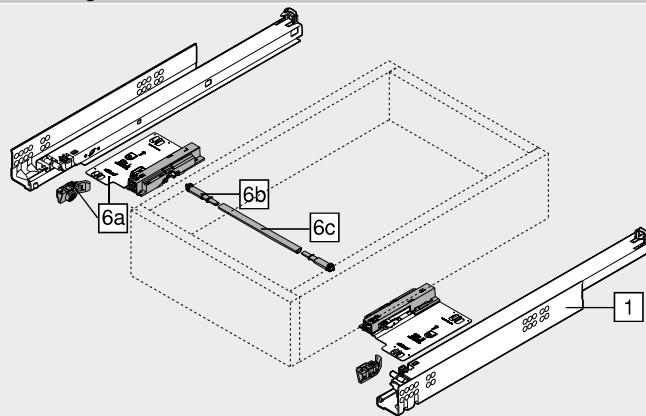

TANDEM en sortie totale – 561H

Webcode
DQD5FY

Planification

Encombrement dans le meuble

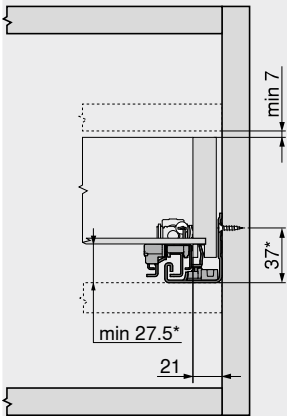

* +1 mm avec TIP-ON

Tiroir | tiroir à l'anglaise

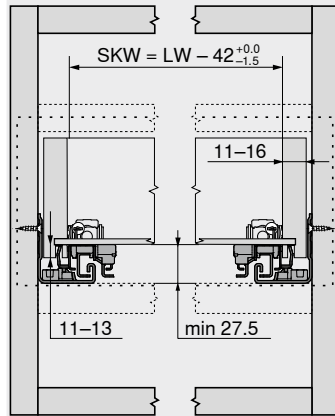

SKW Largeur intérieure tiroir
LW Largeur intérieure

Tiroir

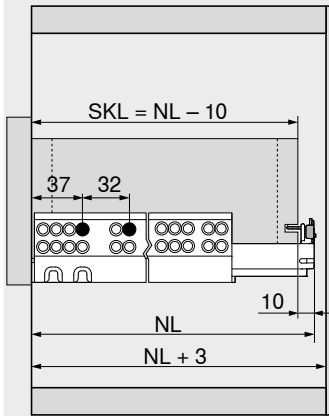

SKL Longueur tiroir
NL Long. nominale

Tiroir à l'anglaise

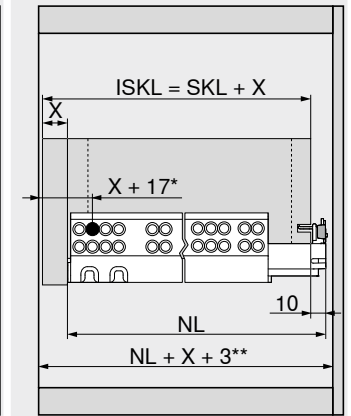

ISKL Longueur tiroir à l'anglaise
SKL Longueur tiroir
NL Long. nominale
X Épaisseur de la face
* +6 mm avec TIP-ON
** +4 mm avec TIP-ON

Positions de fixation – coulisses corps de meubles

Coulisse 561H – 30 kg
Longueur nominale NL (mm)

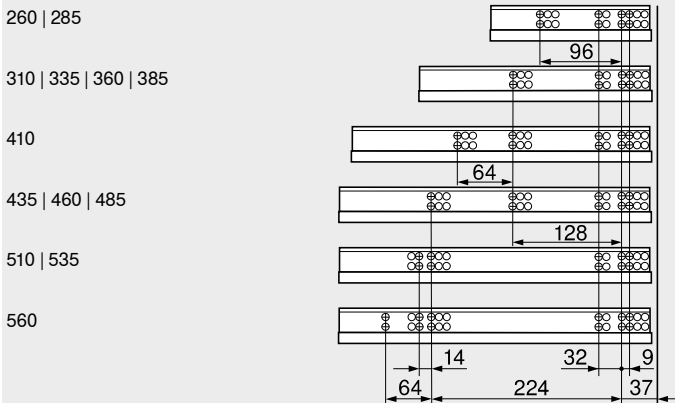

Usinage du tiroir

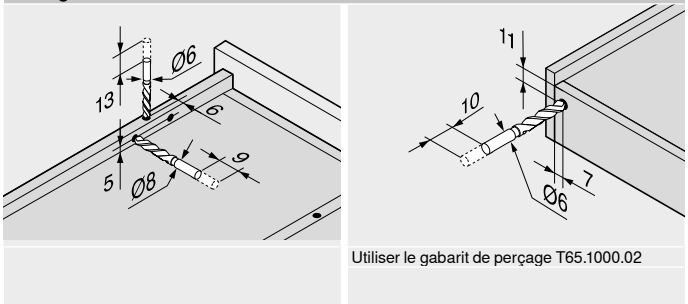

Utiliser le gabarit de perçage T65.1000.02

Usinage du tiroir

Long. nominale NL (mm)	Ergots X2 (mm)	Sécurité de décrochage X3 (mm)
260	205	185
285	220	200
310	230	242
335	245	257
360	275	287
385	285	297
410	300	344
435	310	354
460	335	379
485	350	394
510	360	436
535	375	451
560	405	481

Zone de déclenchement

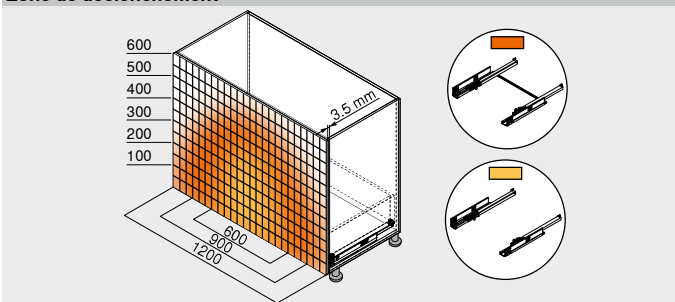

Exemple pour 560H – 30 kg, longueur nominale NL 500 mm, tiroir à quatre côtés, avec synchronisation

Renvoi de pages

Aperçu – TANDEM	447	Montage, démontage et réglage
CABLOXX	582	
Accessoires	482	
Fixation des coulisses	490	Short-URL
Aperçu – aides de montage	591	www.blum.com/a420
Pour plus d'informations techniques	698	



TANDEM en sortie partielle avec BLUMOTION – 551H

Webcode

DQD65A



- Coulisse pour tiroirs en bois avec panneau d'une épaisseur de **11–16 mm**
- **TANDEM** invisible en sortie partielle avec butée de fin de course assouplie à l'ouverture et amortissement **BLUMOTION** intégré pour une fermeture douce et silencieuse
- Utilisation possible avec **SERVO-DRIVE** – l'assistance électrique
- Des rouleaux en matière synthétique à faible usure assurent un coulisement ultra-léger
- Sécurité de décrochage et réglage en hauteur intégrés dans le système de coulisse

Encombrement

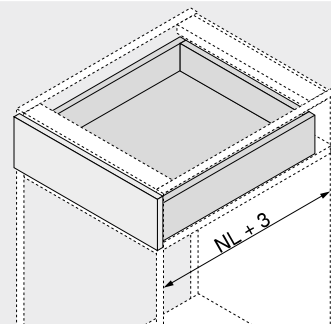

NL Long. nominale

Informations utiles à la commande

1	Coulisses gauche/droite	
	BLUMOTION	
Longueur nominale NL (mm)	Charge dynamique (kg)	
	30	
260		551H2601B
285		551H2851B
310		551H3101B
335		551H3351B
360		551H3601B
385		551H3851B
410		551H4101B
435		551H4351B
460		551H4601B
485		551H4851B
510		551H5101B
535		551H5351B
560		551H5601B

Accessoires

4	Ferrure de réglage de la face		
	Couleur	Matériau	Référence
	Naturel	Matière synthétique	295.1000

12	Set de stabilisation latérale pour sortie partielle	
	Longueur nominale NL (mm)	Référence
	Jusqu'à 410	ZST.410TT
	Jusqu'à 650	ZST.650TT

A recouper
Pour largeur corps de meuble KB 1400 mm maxi

Tiroir

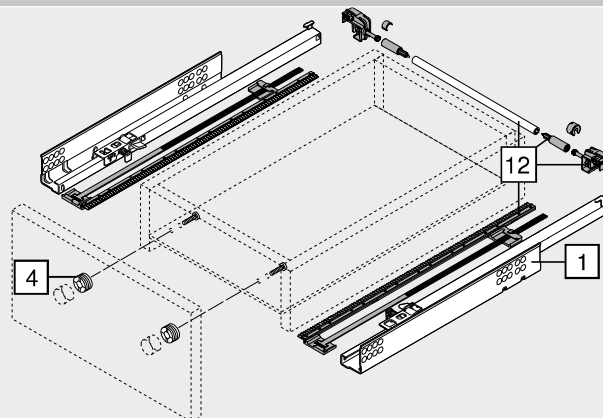

Tiroir à l'anglaise

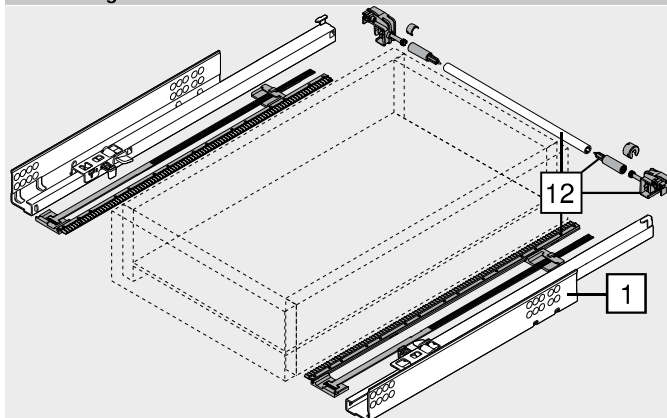

TANDEM en sortie partielle avec BLUMOTION – 551H

Webcode
DQD65A

Planification

Encombrement dans le meuble

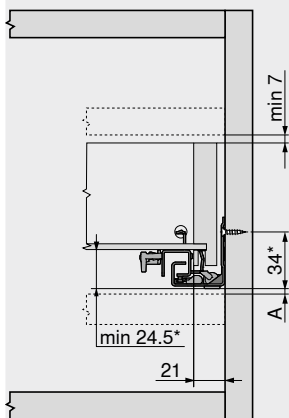

A Dist. de 3 mm pour l'interchangeabilité avec la sortie totale
* +3 mm avec stabilisation latérale

Tiroir | tiroir à l'anglaise

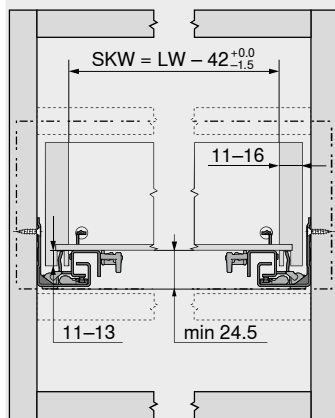

SKW Largeur intérieure tiroir
LW Largeur intérieure

Tiroir

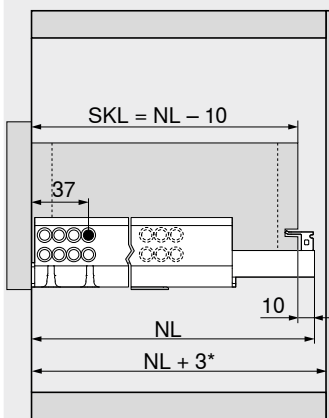

SKL Longueur tiroir
NL Long. nominale
* +12 mm avec stabilisation latérale

Tiroir à l'anglaise

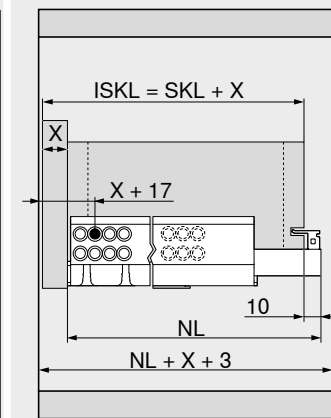

ISKL Longueur tiroir à l'anglaise
SKL Longueur tiroir
NL Long. nominale
X Épaisseur de la face

Positions de fixation – coulisses corps de meubles

Coulisse 551H – 30 kg
Longueur nominale NL (mm)

260 | 285

310 | 335 | 360 | 385 |

410 | 435

460 | 485

510 | 535

560

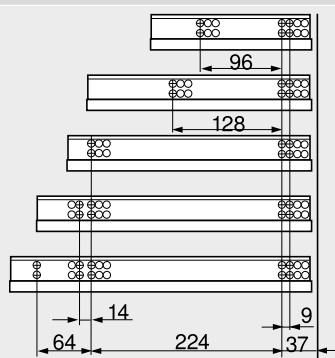

Usinage du tiroir

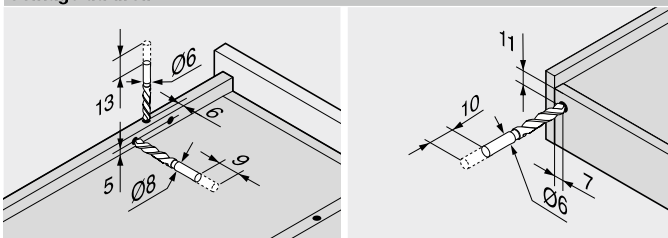

Utiliser le gabarit de perçage T65.1000.02

Usinage du tiroir

Long. nominale NL (mm)	Ergots X2 (mm)	Sécurité de décrochage X1 (mm)
260	205	185
285	220	200
310	230	210
335	245	225
360	275	255
385	285	265
410	300	280
435	310	290
460	335	315
485	350	330
510	360	340
535	375	355
560	405	385

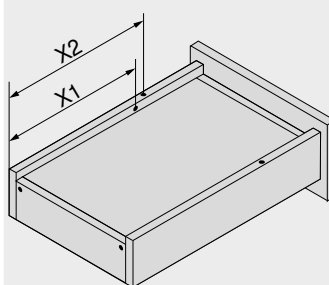

Renvoi de pages

Aperçu – TANDEM	447	Montage, démontage et réglage
Aperçu – SERVO-DRIVE pour MOVENTO TANDEM	493	
CABLOXX	582	Short-URL
Accessoires	482	www.blum.com/a420
Fixation des coulisses	490	
Aperçu – aides de montage	591	
Pour plus d'informations techniques	698	



TANDEM en sortie partielle avec TIP-ON – 551H
Webcode
DQD6UP

- Coulisse pour tiroirs en bois avec panneau d'une épaisseur de **11–16 mm**
- **TANDEM** invisible en sortie partielle avec butée de fin de course assouplie à l'ouverture et l'assistance mécanique à l'ouverture **TIP-ON** intégrée
- Des rouleaux en matière synthétique à faible usure assurent un coulissement ultra-léger
- Sécurité de décrochage et réglage en hauteur intégrés dans le système de coulisse
- Recommandation : axe de synchronisation TIP-ON en option pour un déclenchement en toute sécurité également pour les faces larges

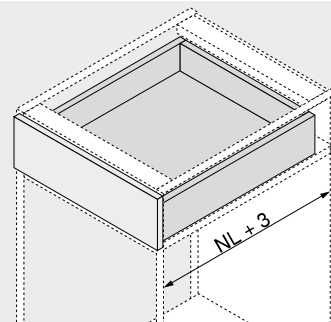
Encombrement

NL Long. nominale

Informations utiles à la commande

1	Coulisses gauche/droite	
	TIP-ON	
Longueur nominale NL (mm)	Charge dynamique (kg)	
260	30	
285		551H2601T
310		551H2851T
335		551H3101T
360		551H3351T
385		551H3601T
410		551H3851T
435		551H4101T
460		551H4351T
485		551H4601T
510		551H4851T
535		551H5101T
560		551H5351T
		551H5601T

Accessoires

4	Ferrure de réglage de la face		
	Couleur	Matériau	Référence
	Naturel	Matière synthétique	295.1000
6c	Axe de synchronisation TIP-ON		Référence
	Largeur corps de meuble KB (mm)	Version	
	Jusqu'à 1200	Profil	T57.1140S
A recouper			
Note			
Pour chaque largeur de corps de meuble KB, nous recommandons l'utilisation d'un axe de synchronisation TIP-ON			
Débit	Largeur intérieure LW – 31 mm		

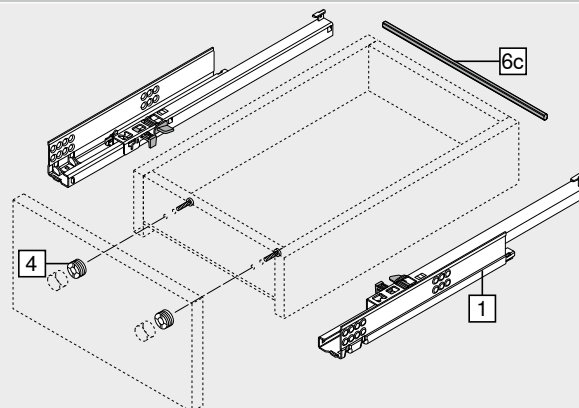
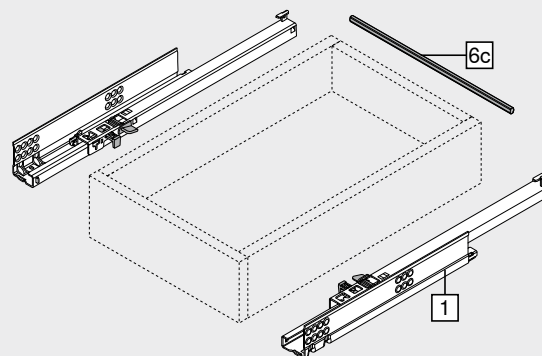
Tiroir

Tiroir à l'anglaise

TANDEM en sortie partielle avec TIP-ON – 551H

Webcode
DQD6UP

Planification

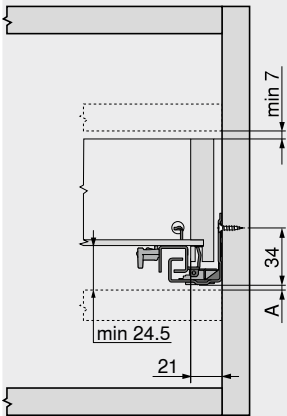
Encombrement dans le meuble



A Dist. de 3 mm pour l'interchangeabilité avec la sortie totale

Tiroir | tiroir à l'anglaise

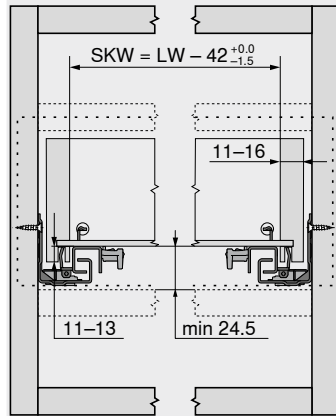

SKW Largeur intérieure tiroir
LW Largeur intérieure

Tiroir

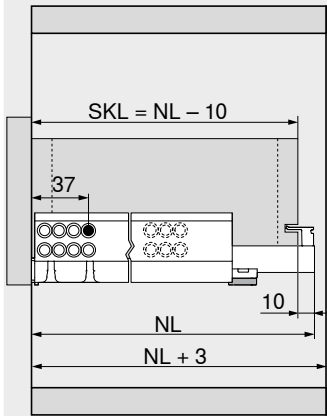

SKL Longueur tiroir
NL Long. nominale

Tiroir à l'anglaise

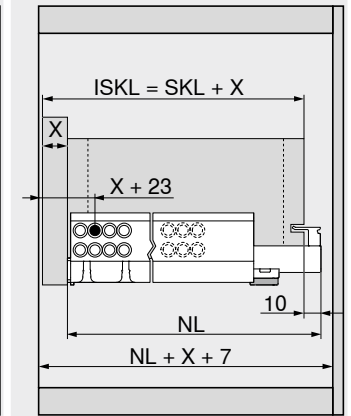

ISKL Longueur tiroir à l'anglaise
SKL Longueur tiroir
NL Long. nominale
X Épaisseur de la face

Positions de fixation – coulisses corps de meubles

Coulisse 551H – 30 kg
Longueur nominale NL (mm)

260 | 285

310 | 335 | 360 | 385 |

410 | 435

460 | 485

510 | 535

560

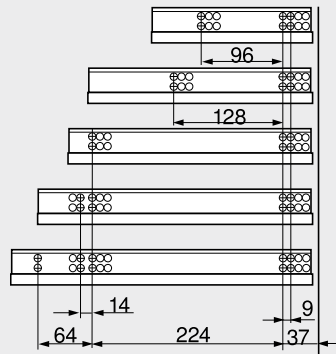

Usinage du tiroir

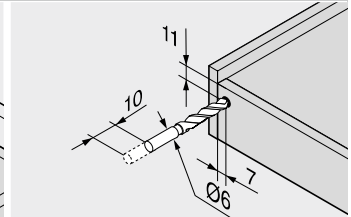
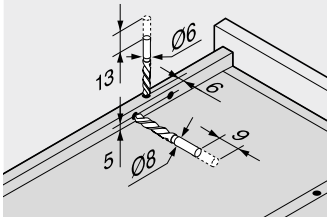

Utiliser le gabarit de perçage T65.1000.02

Usinage du tiroir

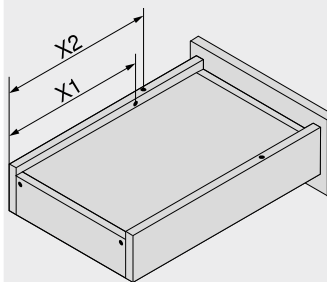

Long. nominale NL (mm)	Ergots X2 (mm)	Sécurité de décrochage X1 (mm)
260	205	185
285	220	200
310	230	210
335	245	225
360	275	255
385	285	265
410	300	280
435	310	290
460	335	315
485	350	330
510	360	340
535	375	355
560	405	385

Zone de déclenchement

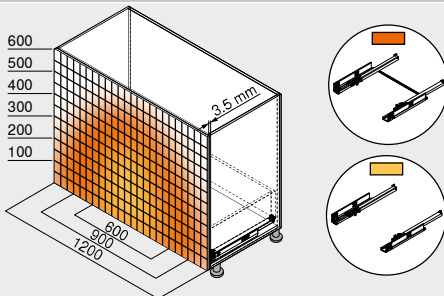

Exemple pour 560H – 30 kg, longueur nominale NL 500 mm, tiroir à quatre côtés, avec synchronisation

Renvoi de pages

Aperçu – TANDEM	447	Montage, démontage et réglage
CABLOXX	582	
Accessoires	482	
Fixation des coulisses	490	Short-URL
Aperçu – aides de montage	591	www.blum.com/a420
Pour plus d'informations techniques	698	



TANDEM en sortie totale avec BLUMOTION – 560F

Webcode

DQHL6M



- Coulisse pour tiroirs en bois avec panneau d'une épaisseur de 17–19 mm
- TANDEM invisible en sortie totale avec amortissement **BLUMOTION** intégré pour une fermeture douce et silencieuse
- Utilisation possible avec **SERVO-DRIVE** – l'assistance électrique
- Des rouleaux en matière synthétique à faible usure assurent un coulissement ultra-léger
- Réglage en hauteur, sans outil, par l'accouplement
- Réglage de l'inclinaison de la face intégré et sans outil
- Compensation des tolérances en largeur et en profondeur

Encombrement

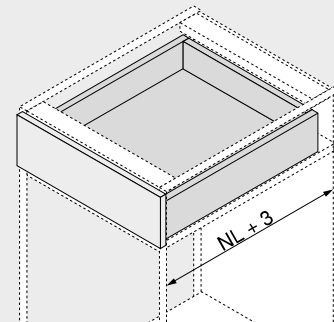

NL Long. nominale

Informations utiles à la commande

1	Coulisses gauche/droite	
	Longueur nominale NL (mm)	Charge dynamique (kg)
	30	
	250	560F2500B
	270	560F2700B
	300	560F3000B
	350	560F3500B
	400	560F4000B
	450	560F4500B
	500	560F5000B
	550	560F5500B
	600	560F6000B

3	Accouplement gauche/droit		
	Couleur	Matériau	Référence
	Orange	Matière synthétique/zinc	T51.1700.04

Commander gauche/droite

Accessoires			
4	Ferrure de réglage de la face		
	Couleur	Matériau	Référence
	Naturel	Matière synthétique	295.1000

5	POSISTOP		
	Couleur	Matériau	Référence
	RAL 7037 Gris poussière	Matière synthétique	298.5500

Butée de profondeur

Tiroir

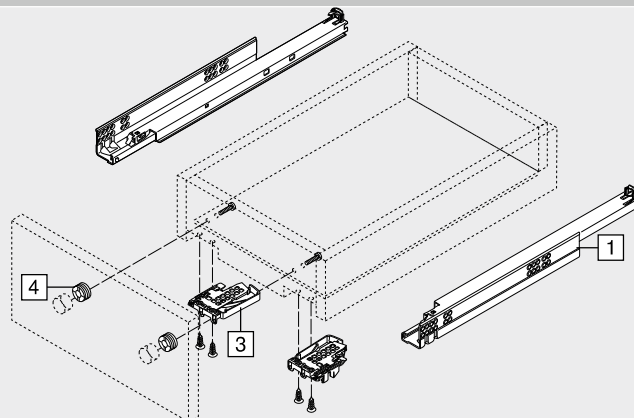

Tiroir à l'anglaise

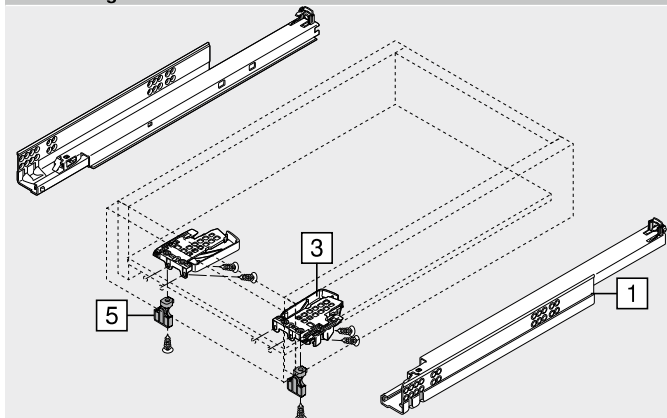

TANDEM en sortie totale avec BLUMOTION – 560F

Webcode
DQHL6M

Planification

Encombrement dans le meuble	Tiroir tiroir à l'anglaise	Tiroir	Tiroir à l'anglaise
	<p>SKW Largeur intérieure tiroir LW Largeur intérieure</p>	<p>SKL Longueur tiroir NL Long. nominale</p>	<p>ISKL Longueur tiroir à l'anglaise SKL Longueur tiroir NL Long. nominale X Épaisseur de la face * +2 mm avec POSISTOP</p>

Positions de fixation – coulisses corps de meubles

Coulisse 560F – 30 kg

Longueur nominale NL (mm)

250 270	
300 350	
400	
450	
500 550	
600	

Usinage du tiroir

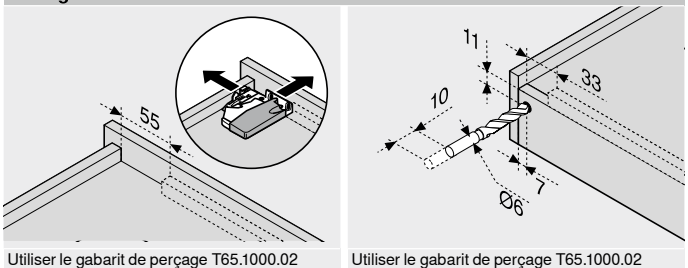

Renvoi de pages

Aperçu – TANDEM	447	TANDEM 19 mm
Aperçu – SERVO-DRIVE pour MOVENTO TANDEM	493	
CABLOXX	582	Short-URL
Accessoires	482	www.blum.com/i011
Fixation des coulisses	490	Montage, démontage et réglage
Aperçu – aides de montage	591	
Pour plus d'informations techniques	698	

Short-URL
www.blum.com/a420



TANDEM en sortie totale – 560F

- Coulisse pour tiroirs en bois avec panneau d'une épaisseur de **17–19 mm**
- Sortie totale **TANDEM** invisible avec technique de rappel automatique **BLUMATIC** intégrée
- Adapté pour une utilisation avec **TIP-ON** – l'assistance mécanique à l'ouverture
- Des rouleaux en matière synthétique à faible usure assurent un coulisement ultra-léger
- Réglage en hauteur, sans outil, par l'accouplement
- Réglage de l'inclinaison de la face intégré et sans outil
- Compensation des tolérances en largeur et en profondeur
- Recommandation : synchronisation TIP-ON en option pour un déclenchement en toute sécurité également pour les faces larges

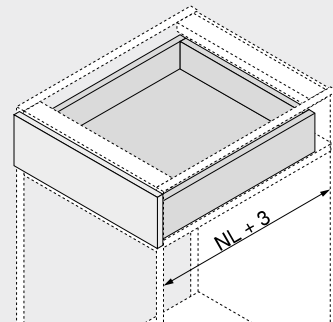
Webcode
DQHLVY
Encombrement

NL Long. nominale

Informations utiles à la commande

1	Coulisses gauche/droite	
	Longueur nominale NL (mm)	Charge dynamique (kg)
	30	
	250	560F2500C
	270	560F2700C
	300	560F3000C
	350	560F3500C
	400	560F4000C
	450	560F4500C
	500	560F5000C
	550	560F5500C
	600	560F6000C

La course d'éjection peut varier en fonction de la charge ou du réglage !

3	Accouplement gauche/droit		
	Couleur	Matériau	Référence
	Orange	Matière synthétique/zinc	T51.1700.04

Commander gauche/droite

Accessoires			
4	Ferrure de réglage de la face		
	Couleur	Matériau	Référence
	Naturel	Matière synthétique	295.1000

6a	TIP-ON gauche/droite	
	Charge dynamique (kg)	Référence
	30	T55.7150S

Adapté uniquement pour TANDEM en sortie totale

6b	Set d'entraîneurs synchronisation TIP-ON		
	Couleur	Version	Référence
	RAL 7037 Gris poussière	Demi-rond	T55.000R

6c	Axe de synchronisation TIP-ON	
	Largeur corps de meuble KB (mm)	Version
	Jusqu'à 1200	Demi-rond
		Référence
		T55.882W

A recouper

A partir de largeur corps de meuble KB 600 mm

Note

Pour chaque largeur de corps de meuble KB, nous recommandons l'utilisation d'un axe de synchronisation TIP-ON

Débit Largeur intérieure LW – 284 mm

Alternative au 6b | 6c

6d	Set d'entraîneurs synchronisation et axe de synchronisation TIP-ON		
	Largeur corps de meuble KB (mm)	Version	Référence
	Jusqu'à 1400	Rond	T55.1089ZR

A recouper

Débit Largeur intérieure LW – 284 mm

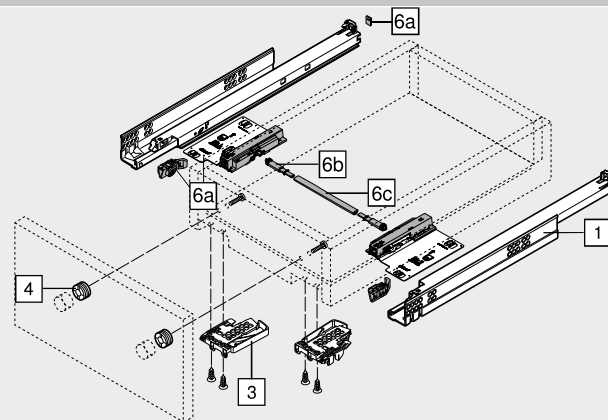
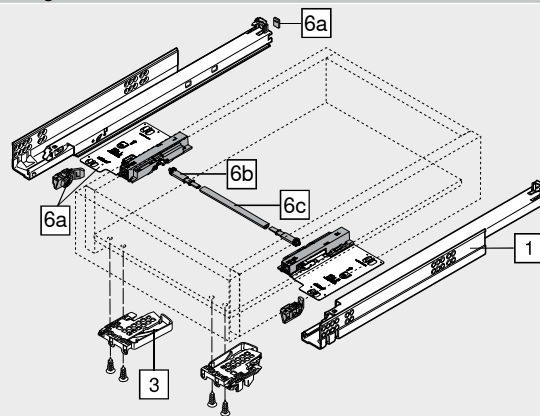
Tiroir

Tiroir à l'anglaise

TANDEM en sortie totale – 560F Webcode
DQHLYV

Planification

Encombrement dans le meuble	Tiroir tiroir à l'anglaise	Tiroir	Tiroir à l'anglaise
* +1 mm avec TIP-ON	SKW Largeur intérieure tiroir LW Largeur intérieure	SKL Longueur tiroir NL Long. nominale	ISKL Longueur tiroir à l'anglaise SKL Longueur tiroir NL Long. nominale X Épaisseur de la face * +4 mm avec TIP-ON

Positions de fixation – coulisses corps de meubles
Coulisse 560F – 30 kg
Longueur nominale NL (mm)

250 270	
300 350	
400	
450	
500 550	
600	

Usinage du tiroir

Utiliser le gabarit de perçage T65.1000.02

Utiliser le gabarit de perçage T65.1000.02
* 85 mm avec TIP-ON

Zone de déclenchement

Exemple pour 560F – 30 kg, longueur nominale NL 500 mm, tiroir à quatre côtés, avec synchronisation

Renvoi de pages

Aperçu – TANDEM	447	TANDEM 19 mm
CABLOXX	582	
Accessoires	482	
Fixation des coulisses	490	Short-URL
Aperçu – aides de montage	591	www.blum.com/i011
Pour plus d'informations techniques	698	Montage, démontage et réglage

Short-URL
www.blum.com/a420

Systèmes de coulisses

TANDEM en sortie partielle avec BLUMOTION – 550F

 Webcode
DQHMLA

- Coulisse pour tiroirs en bois avec panneau d'une épaisseur de 17–19 mm
- **TANDEM** invisible en sortie partielle avec butée de fin de course assouplie à l'ouverture et amortissement **BLUMOTION** intégré pour une fermeture douce et silencieuse
- Utilisation possible avec **SERVO-DRIVE** – l'assistance électrique
- Des rouleaux en matière synthétique à faible usure assurent un coulissement ultra-léger
- Réglage en hauteur, sans outil, par l'accouplement
- Compensation des tolérances en largeur et en profondeur

Encombrement

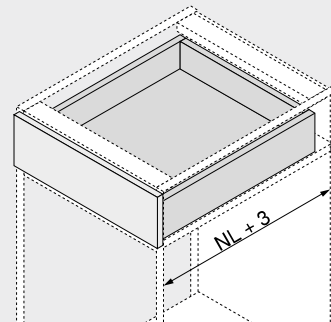

NL Long. nominale

Informations utiles à la commande

1	Coulisses gauche/droite	
	BLUMOTION	
Longueur nominale NL (mm)	Charge dynamique (kg)	
270		550F2700B
300		550F3000B
350		550F3500B
400		550F4000B
450		550F4500B
500		550F5000B
550		550F5500B
600		550F6000B
650		550F6500B

3	Accouplement gauche/droit		
	Couleur	Matériau	Référence
	Orange	Matière synthétique/zinc	T51.1700.04

Commander gauche/droite

Accessoires

4	Ferrure de réglage de la face		
	Couleur	Matériau	Référence
	Naturel	Matière synthétique	295.1000

5	POSISTOP		
	Couleur	Matériau	Référence
	RAL 7037 Gris poussière	Matière synthétique	298.5500

Butée de profondeur

Tiroir

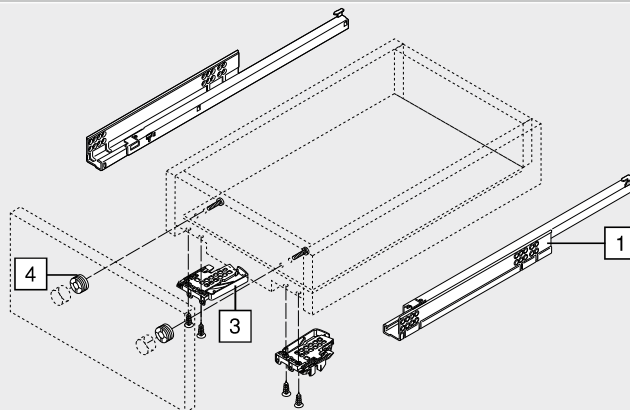

Tiroir à l'anglaise

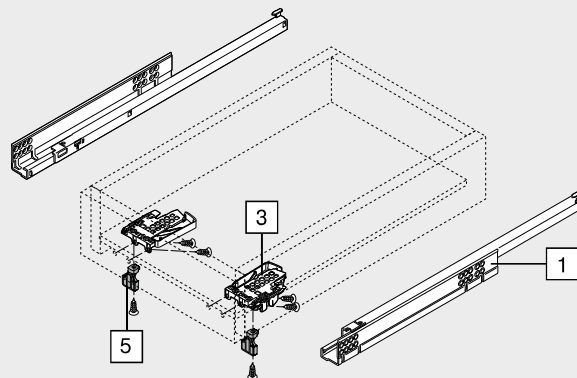

TANDEM en sortie partielle avec BLUMOTION – 550F

Webcode
DQHMLA

Planification

Encombrement dans le meuble

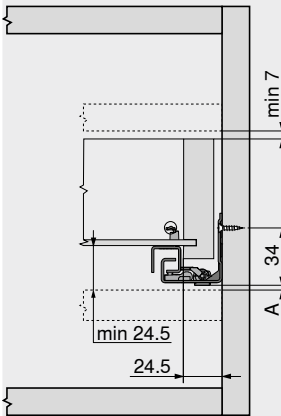

A Dist. de 3 mm pour l'interchangeabilité avec la sortie totale

Tiroir | tiroir à l'anglaise

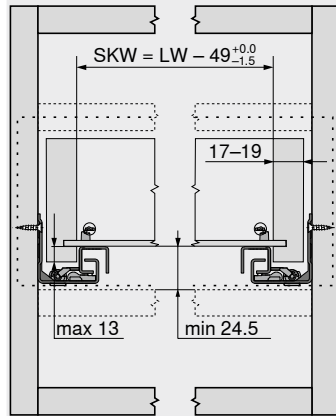

SKW Largeur intérieure tiroir
LW Largeur intérieure

Tiroir

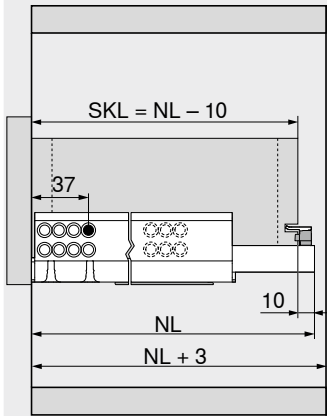

SKL Longueur tiroir
NL Long. nominale

Tiroir à l'anglaise

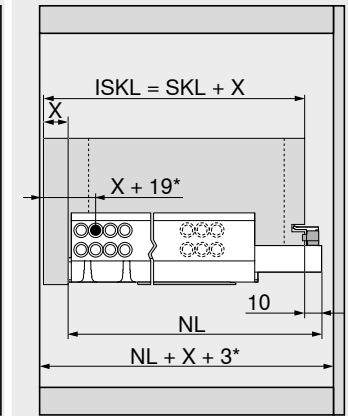

ISKL Longueur tiroir à l'anglaise
SKL Longueur tiroir
NL Long. nominale
X Épaisseur de la face
* +2 mm avec POSISTOP

Positions de fixation – coulisses corps de meubles

Coulisse 550F – 30 kg

Longueur nominale NL (mm)

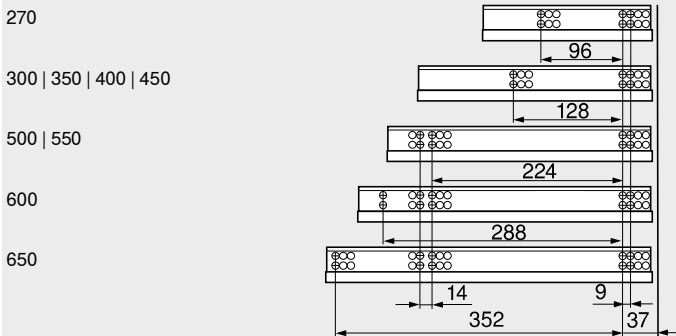

Usinage du tiroir

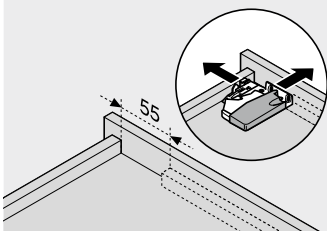

Utiliser le gabarit de perçage T65.1000.02

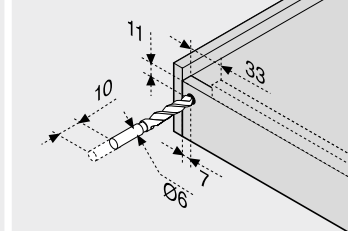

Utiliser le gabarit de perçage T65.1000.02

Renvoi de pages

Aperçu – TANDEM	447	TANDEM 19 mm
Aperçu – SERVO-DRIVE pour MOVENTO TANDEM	493	
CABLOXX	582	Short-URL
Accessoires	482	www.blum.com/i011
Fixation des coulisses	490	Montage, démontage et réglage
Aperçu – aides de montage	591	
Pour plus d'informations techniques	698	

Short-URL
www.blum.com/a420



TANDEM en sortie partielle avec TIP-ON – 550F

Webcode

DQHNAP



- Coulisse pour tiroirs en bois avec panneau d'une épaisseur de **17–19 mm**
- **TANDEM** invisible en sortie partielle avec butée de fin de course assouplie à l'ouverture et l'assistance mécanique à l'ouverture **TIP-ON** intégrée
- Des rouleaux en matière synthétique à faible usure assurent un coulissement ultra-léger
- Réglage en hauteur, sans outil, par l'accouplement
- Compensation des tolérances en largeur et en profondeur
- Recommandation : axe de synchronisation TIP-ON en option pour un déclenchement en toute sécurité également pour les faces larges

Encombrement

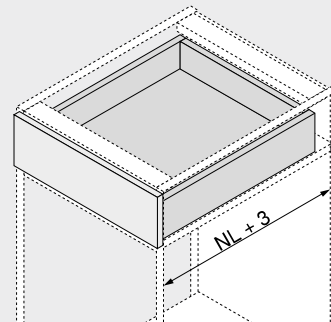

NL Long. nominale

Informations utiles à la commande

1	Coulisses gauche/droite	
	TIP-ON	
Longueur nominale NL (mm)	Charge dynamique (kg)	
30		
270		550F2700T
300		550F3000T
350		550F3500T
400		550F4000T
450		550F4500T
500		550F5000T
550		550F5500T
600		550F6000T
650		550F6500T

3	Accouplement gauche/droit		
	Couleur	Matériau	Référence
	Orange	Matière synthétique/zinc	T51.1700.04

Commander gauche/droite

Accessoires			
4	Ferrure de réglage de la face		
	Couleur	Matériau	Référence
	Naturel	Matière synthétique	295.1000

6c	Axe de synchronisation TIP-ON		
	Largeur corps de meuble KB (mm)	Version	Référence
	Jusqu'à 1200	Profil	T57.1140S

A recouper

Note

Pour chaque largeur de corps de meuble KB, nous recommandons l'utilisation d'un axe de synchronisation TIP-ON

Débit Largeur intérieure LW – 39 mm

Tiroir

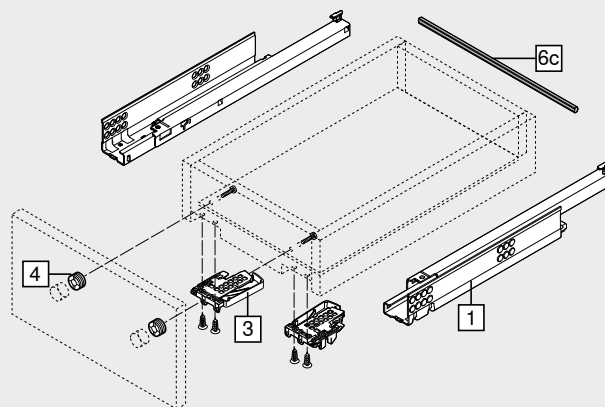

Tiroir à l'anglaise

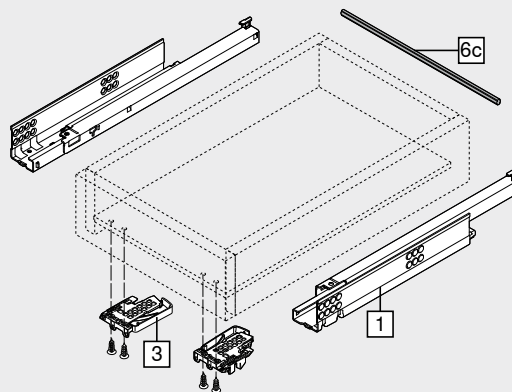

TANDEM en sortie partielle avec TIP-ON – 550F

Webcode
DQHNAP

Planification

Encombrement dans le meuble

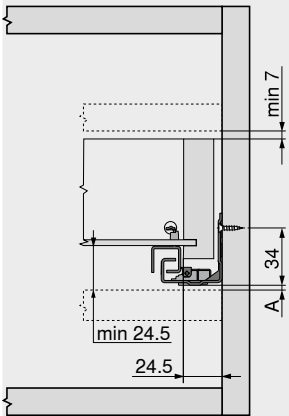

A Dist. de 3 mm pour l'interchangeabilité avec la sortie totale

Tiroir | tiroir à l'anglaise

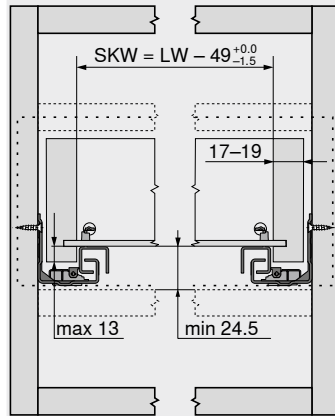

SKW Largeur intérieure tiroir
LW Largeur intérieure

Tiroir

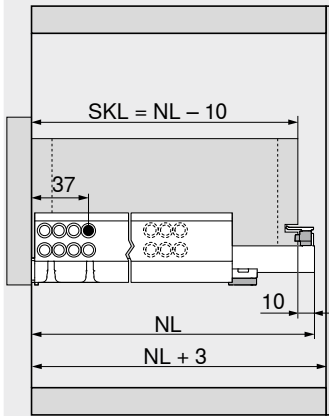

SKL Longueur tiroir
NL Long. nominale

Tiroir à l'anglaise

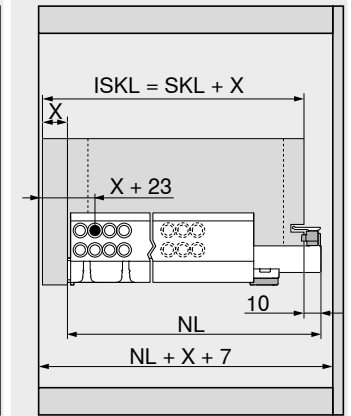

ISKL Longueur tiroir à l'anglaise
SKL Longueur tiroir
NL Long. nominale
X Épaisseur de la face

Positions de fixation – coulisses corps de meubles

Coulisse 550F – 30 kg
Longueur nominale NL (mm)

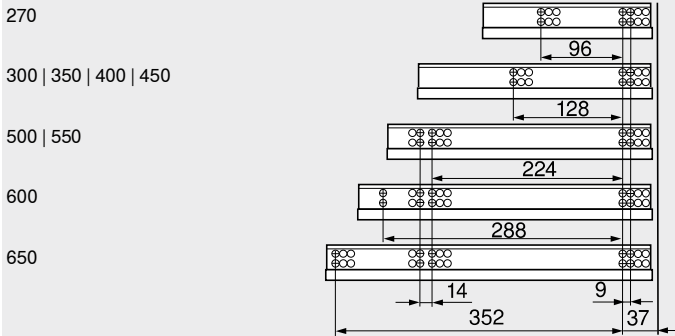

Usinage du tiroir

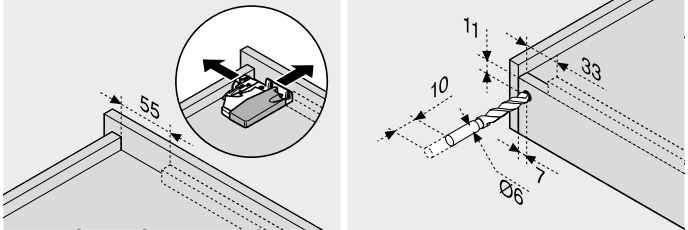

Utiliser le gabarit de perçage T65.1000.02

Utiliser le gabarit de perçage T65.1000.02

Zone de déclenchement

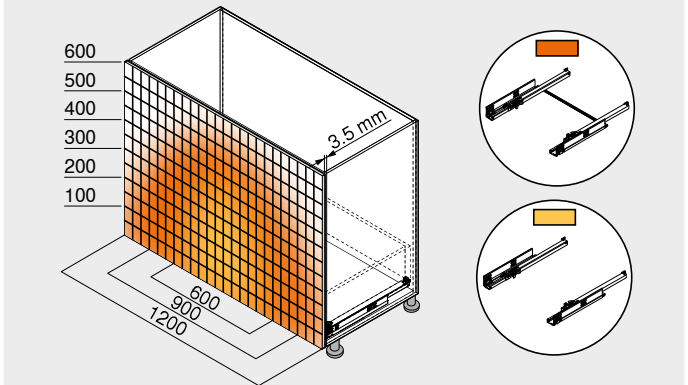

Exemple pour 560F – 30 kg, longueur nominale NL 500 mm, tiroir à quatre côtés, avec synchronisation

Renvoi de pages

Aperçu – TANDEM	447	TANDEM 19 mm
Accessoires	482	
Fixation des coulisses	490	
CABLOXX	582	Short-URL
Aperçu – aides de montage	591	www.blum.com/i011
Pour plus d'informations techniques	698	Montage, démontage et réglage

Short-URL
www.blum.com/a420



TANDEM en sortie totale avec BLUMOTION – 561F

Webcode

DQHNZY



- Coulisse pour tiroirs en bois avec panneau d'une épaisseur de **17–19 mm**
- **TANDEM** invisible en sortie totale avec amortissement **BLUMOTION** intégré pour une fermeture douce et silencieuse
- Utilisation possible avec **SERVO-DRIVE** – l'assistance électrique
- Des rouleaux en matière synthétique à faible usure assurent un coulissement ultra-léger
- Sécurité de décrochage et réglage en hauteur intégrés dans le système de coulisse
- Réglage de l'inclinaison de la face intégré et sans outil

Encombrement

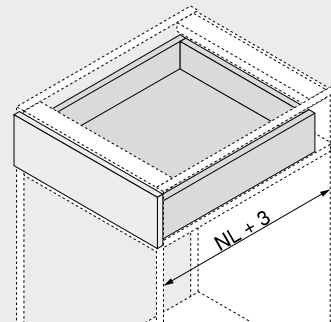

NL Long. nominale

Informations utiles à la commande

1	Coulisses gauche/droite	
	BLUMOTION	
Longueur nominale NL (mm)	Charge dynamique (kg)	
30		
260		561F2601B
310		561F3101B
360		561F3601B
410		561F4101B
460		561F4601B
510		561F5101B
560		561F5601B

Accessoires

4	Ferrure de réglage de la face		
	Couleur	Matériau	Référence
	Naturel	Matière synthétique	295.1000

Tiroir

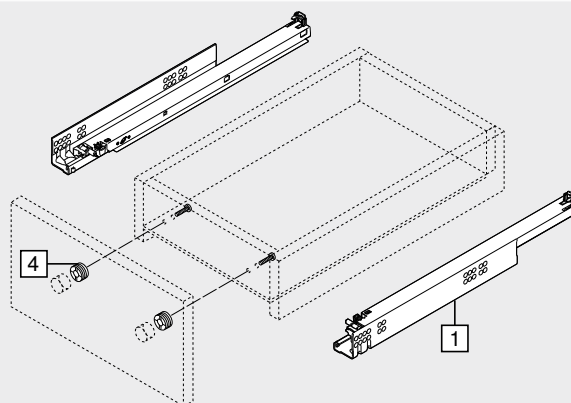

Tiroir à l'anglaise

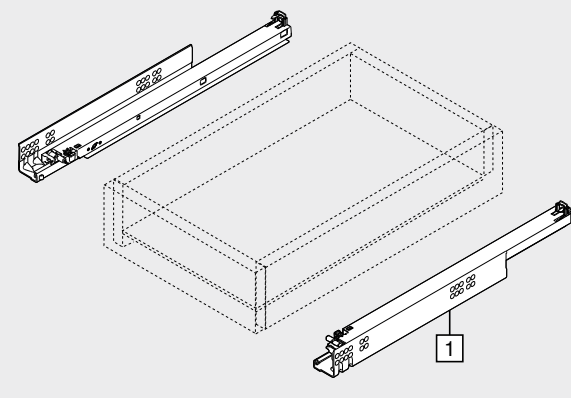

TANDEM en sortie totale avec BLUMOTION – 561F Webcode
DQHNZY

Planification

Encombrement dans le meuble	Tiroir tiroir à l'anglaise	Tiroir	Tiroir à l'anglaise
	SKW Largeur intérieure tiroir LW Largeur intérieure	SKL Longueur tiroir NL Long. nominale	ISKL Longueur tiroir à l'anglaise SKL Longueur tiroir NL Long. nominale X Épaisseur de la face

Positions de fixation – coulisses corps de meubles
Coulisse 561F – 30 kg
Longueur nominale NL (mm)

260	
310 360	
410	
460	
510	
560	

Usinage du tiroir

Utiliser le gabarit de perçage T65.1000.02

Usinage du tiroir

Long. nominale NL (mm)	Ergots X2 (mm)	Sécurité de décrochage X3 (mm)
260	205	185
310	230	242
360	275	287
410	300	344
460	335	379
510	360	436
560	405	481

Renvoi de pages

Aperçu – TANDEM	447	TANDEM 19 mm
Aperçu – SERVO-DRIVE pour MOVENTO TANDEM	493	
CABLOXX	582	Short-URL
Accessoires	482	www.blum.com/i011
Fixation des coulisses	490	Montage, démontage et réglage
Aperçu – aides de montage	591	
Pour plus d'informations techniques	698	

Short-URL

www.blum.com/a420

TANDEM en sortie totale – 561F



- Coulisse pour tiroirs en bois avec panneau d'une épaisseur de **17–19 mm**
- Sortie totale **TANDEM** invisible avec technique de rappel automatique **BLUMATIC** intégrée
- Adapté pour une utilisation avec **TIP-ON** – l'assistance mécanique à l'ouverture
- Des rouleaux en matière synthétique à faible usure assurent un coulisement ultra-léger
- Sécurité de décrochage et réglage en hauteur intégrés dans le système de coulisse
- Réglage de l'inclinaison de la face intégré et sans outil
- Recommandation : synchronisation TIP-ON en option pour un déclenchement en toute sécurité également pour les faces larges

 Webcode
DQHOPA

Encombrement

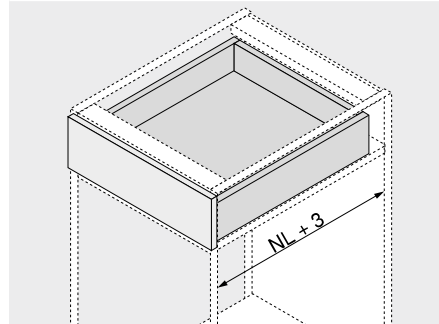

NL Long. nominale

Informations utiles à la commande

1	Coulisses gauche/droite	
	Longueur nominale NL (mm)	Charge dynamique (kg)
	30	
	260	561F2601C
	310	561F3101C
	360	561F3601C
	410	561F4101C
	460	561F4601C
	510	561F5101C
	560	561F5601C

La course d'éjection peut varier en fonction de la charge ou du réglage !

Accessoires

4	Ferrure de réglage de la face		
	Couleur	Matériau	Référence
	Naturel	Matière synthétique	295.1000

6a	TIP-ON gauche/droite	
	Charge dynamique (kg)	Référence
	30	T55.7150S

Adapté uniquement pour TANDEM en sortie totale

6b	Set d'entraîneurs synchronisation TIP-ON		
	Couleur	Version	Référence
	RAL 7037 Gris poussière	Demi-rond	T55.000R

6c	Axe de synchronisation TIP-ON	
	Largeur corps de meuble KB (mm)	Version
	Jusqu'à 1200	Demi-rond

A recouper

A partir de largeur corps de meuble KB 600 mm

Note

Pour chaque largeur de corps de meuble KB, nous recommandons l'utilisation d'un axe de synchronisation TIP-ON

Débit Largeur intérieure LW – 284 mm

Alternative au 6b | 6c

6d	Set d'entraîneurs synchronisation et axe de synchronisation TIP-ON		
	Largeur corps de meuble KB (mm)	Version	Référence
	Jusqu'à 1400	Rond	T55.1089ZR

A recouper

Débit Largeur intérieure LW – 284 mm

Tiroir

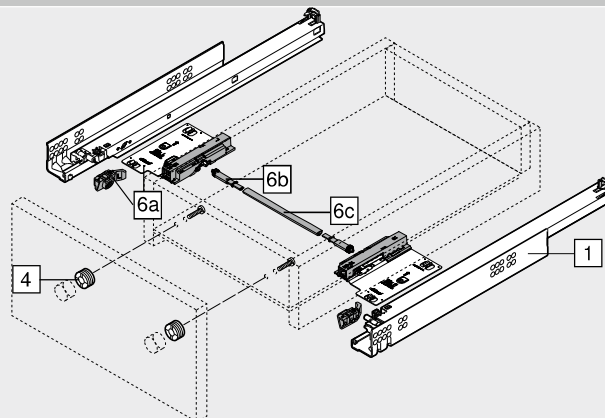

Tiroir à l'anglaise

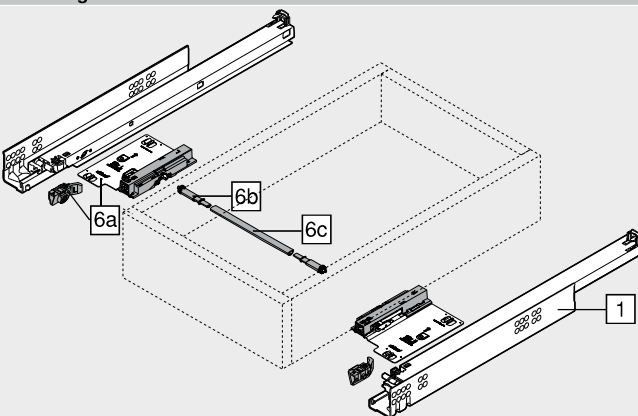

TANDEM en sortie totale – 561F

Webcode
DQHOPA

Planification

Encombrement dans le meuble

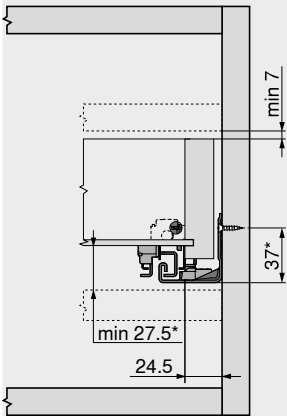

* +1 mm avec TIP-ON

Tiroir | tiroir à l'anglaise

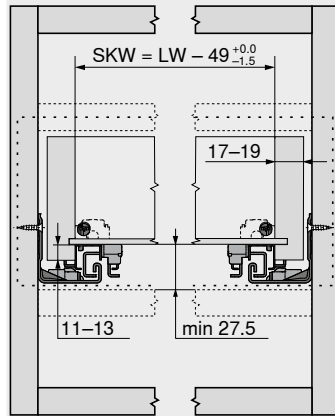

SKW Largeur intérieure tiroir
LW Largeur intérieure

Tiroir

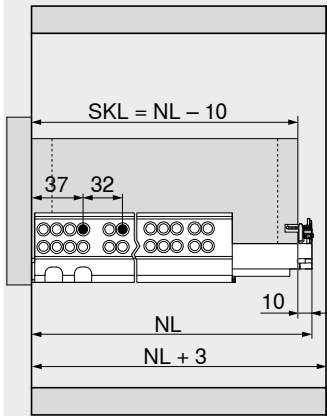

SKL Longueur tiroir
NL Long. nominale

Tiroir à l'anglaise

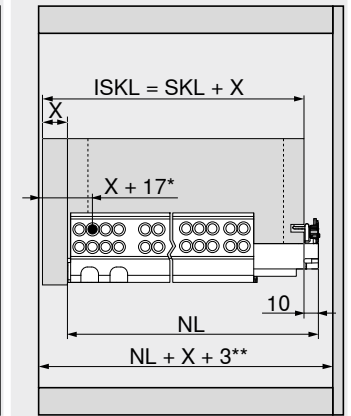

ISKL Longueur tiroir à l'anglaise
SKL Longueur tiroir
NL Long. nominale
X Épaisseur de la face
* +6 mm avec TIP-ON
** +4 mm avec TIP-ON

Positions de fixation – coulisses corps de meubles

Coulisse 561F – 30 kg
Longueur nominale NL (mm)

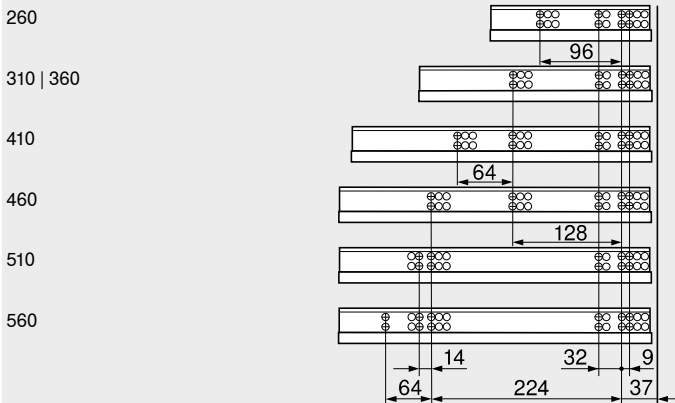

Usinage du tiroir

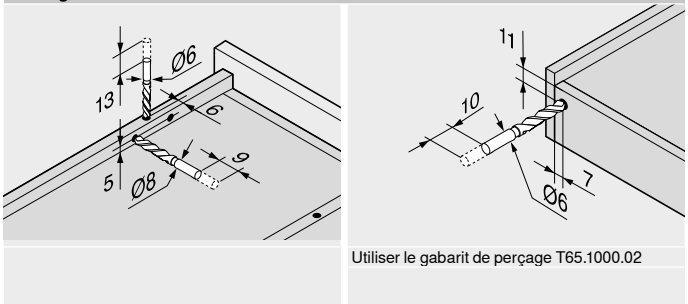

Utiliser le gabarit de perçage T65.1000.02

Usinage du tiroir

Long. nominale NL (mm)	Ergots X2 (mm)	Sécurité de décrochage X3 (mm)
260	205	185
310	230	242
360	275	287
410	300	344
460	335	379
510	360	436
560	405	481

Zone de déclenchement

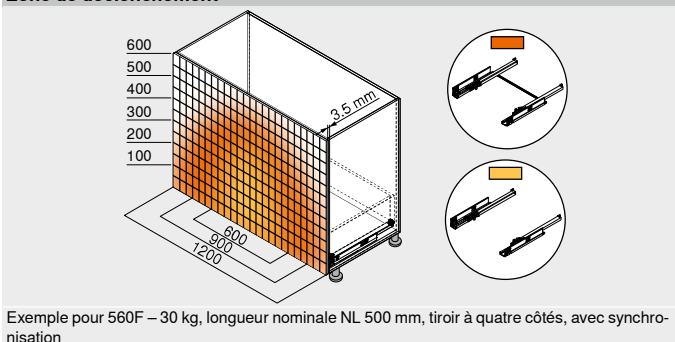

Exemple pour 560F – 30 kg, longueur nominale NL 500 mm, tiroir à quatre côtés, avec synchronisation

Renvoi de pages

Aperçu – TANDEM	447	TANDEM 19 mm
CABLOXX	582	
Accessoires	482	
Fixation des coulisses	490	Short-URL
Aperçu – aides de montage	591	www.blum.com/i011
Pour plus d'informations techniques	698	Montage, démontage et réglage



Short-URL
www.blum.com/a420

TANDEM en sortie partielle avec BLUMOTION – 551F

 Webcode
DQHPEM

- Coulisse pour tiroirs en bois avec panneau d'une épaisseur de 17–19 mm
- **TANDEM** invisible en sortie partielle avec butée de fin de course assouplie à l'ouverture et amortissement **BLUMOTION** intégré pour une fermeture douce et silencieuse
- Utilisation possible avec **SERVO-DRIVE** – l'assistance électrique
- Des rouleaux en matière synthétique à faible usure assurent un coulissement ultra-léger
- Sécurité de décrochage et réglage en hauteur intégrés dans le système de coulisse

Encombrement

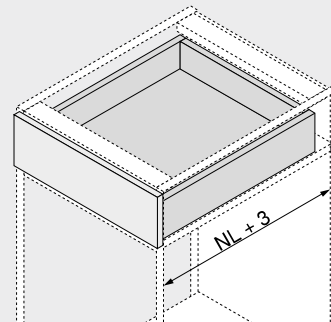

NL Long. nominale

Informations utiles à la commande

1		Coulisses gauche/droite
		BLUMOTION
	Longueur nominale NL (mm)	Charge dynamique (kg)
	30	
	260	551F2601B
	310	551F3101B
	360	551F3601B
	410	551F4101B
	460	551F4601B
	510	551F5101B
	560	551F5601B

Accessoires

4	Ferrure de réglage de la face		
	Couleur	Matériau	Référence
	Naturel	Matière synthétique	295.1000

Tiroir

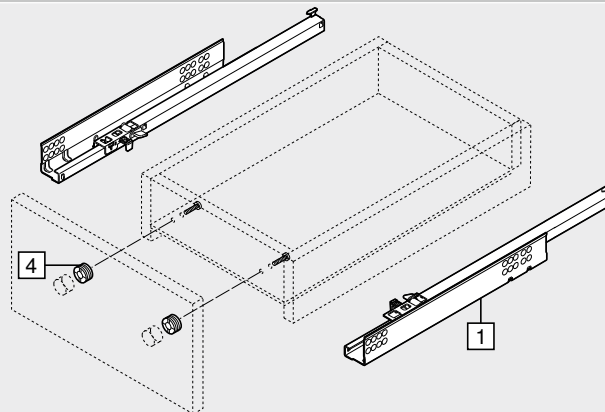

Tiroir à l'anglaise

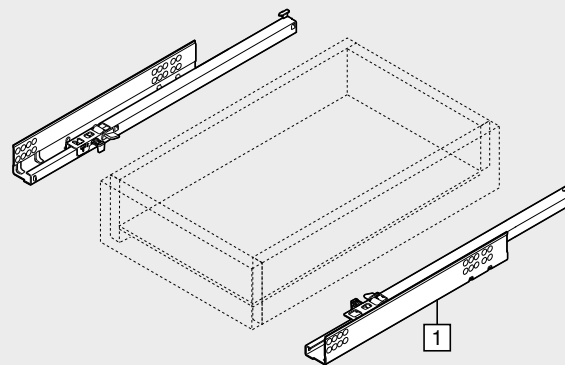

TANDEM en sortie partielle avec BLUMOTION – 551F

Webcode
DQHPEM

Planification

Encombrement dans le meuble

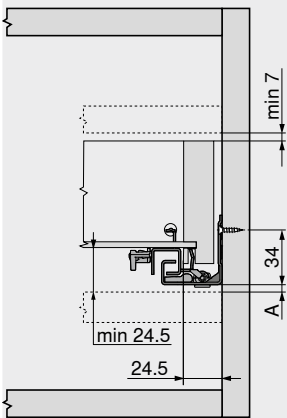

A Dist. de 3 mm pour l'interchangeabilité avec la sortie totale

Tiroir | tiroir à l'anglaise

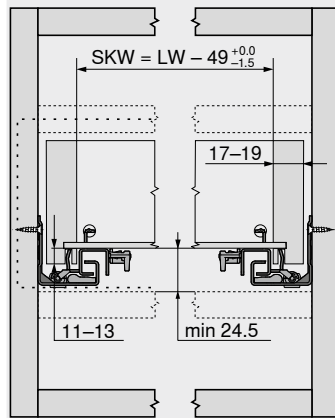

SKW Largeur intérieure tiroir
LW Largeur intérieure

Tiroir

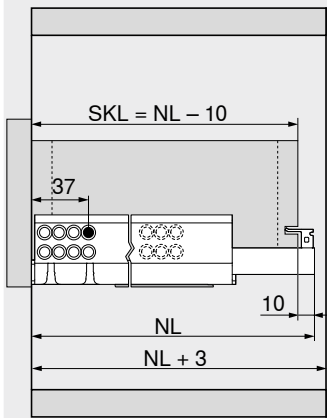

SKL Longueur tiroir
NL Long. nominale

Tiroir à l'anglaise

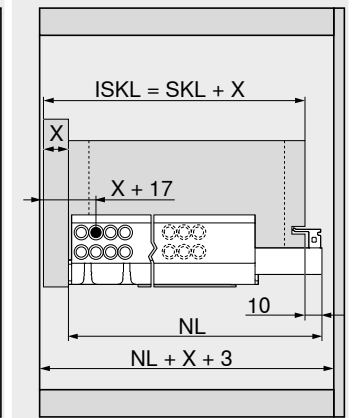

ISKL Longueur tiroir à l'anglaise
SKL Longueur tiroir
NL Long. nominale
X Épaisseur de la face

Positions de fixation – coulisses corps de meubles

Coulisse 551F – 30 kg
Longueur nominale NL (mm)

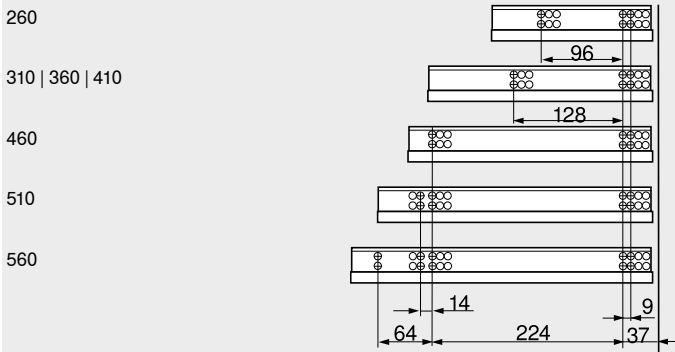

Usinage du tiroir

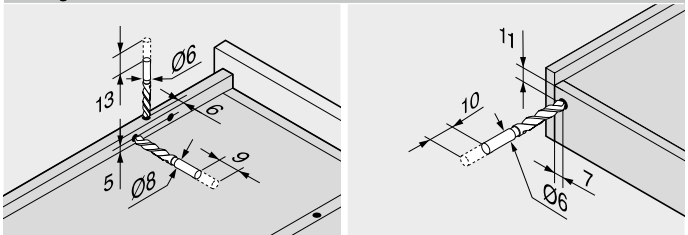

Utiliser le gabarit de perçage T65.1000.02

Usinage du tiroir

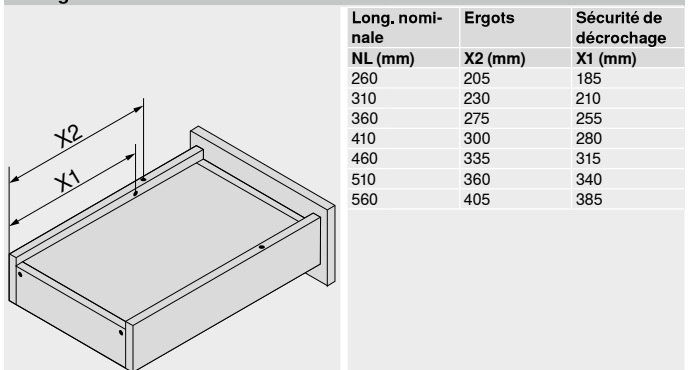

Long. nominale NL (mm)	Ergots X2 (mm)	Sécurité de décrochage X1 (mm)
260	205	185
310	230	210
360	275	255
410	300	280
460	335	315
510	360	340
560	405	385

Renvoi de pages

Aperçu – TANDEM	447	TANDEM 19 mm
Aperçu – SERVO-DRIVE pour MOVENTO TANDEM	493	
CABLOXX	582	Short-URL
Accessoires	482	www.blum.com/i011
Fixation des coulisses	490	Montage, démontage et réglage
Aperçu – aides de montage	591	
Pour plus d'informations techniques	698	

Short-URL
www.blum.com/a420



TANDEM en sortie partielle avec TIP-ON – 551F

Webcode

DQH4Z



- Coulisse pour tiroirs en bois avec panneau d'une épaisseur de **17–19 mm**
- **TANDEM** invisible en sortie partielle avec butée de fin de course assouplie à l'ouverture et l'assistance mécanique à l'ouverture **TIP-ON** intégrée
- Des rouleaux en matière synthétique à faible usure assurent un coulissement ultra-léger
- Sécurité de décrochage et réglage en hauteur intégrés dans le système de coulisse
- Recommandation : axe de synchronisation TIP-ON en option pour un déclenchement en toute sécurité également pour les faces larges

Encombrement

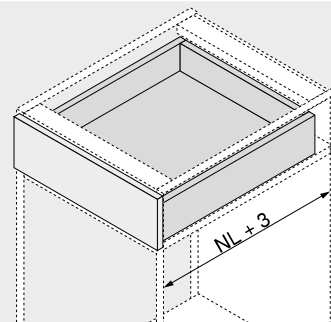

NL Long. nominale

Informations utiles à la commande

1	Coulisses gauche/droite	
	TIP-ON	
Longueur nominale NL (mm)	Charge dynamique (kg)	
260		551F2601T
310		551F3101T
360		551F3601T
410		551F4101T
460		551F4601T
510		551F5101T
560		551F5601T

Accessoires

4	Ferrure de réglage de la face		
	Couleur	Matériau	Référence
	Naturel	Matière synthétique	295.1000

6c	Axe de synchronisation TIP-ON	
	Largeur corps de meuble KB (mm)	Version
	Jusqu'à 1200	Profil
		Référence
		T57.1140S

A recouper

Note

Pour chaque largeur de corps de meuble KB, nous recommandons l'utilisation d'un axe de synchronisation TIP-ON

Débit Largeur intérieure LW – 39 mm

Tiroir

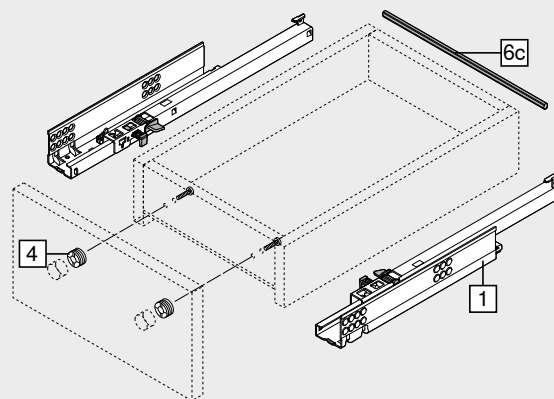

Tiroir à l'anglaise

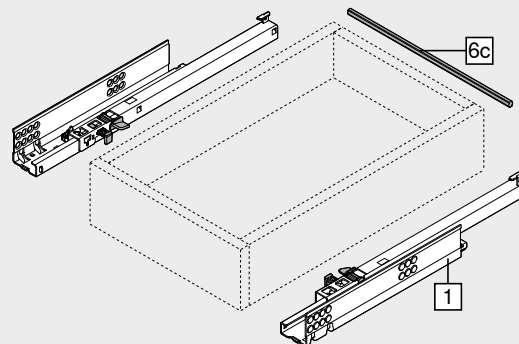

TANDEM en sortie partielle avec TIP-ON – 551F Webcode
DQH4Z

Planification

Encombrement dans le meuble

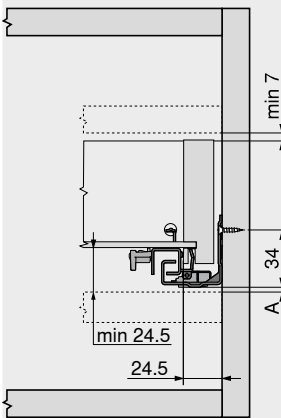

A Dist. de 3 mm pour l'interchangeabilité avec la sortie totale

Tiroir | tiroir à l'anglaise

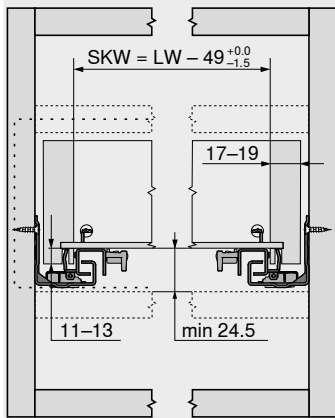

SKW Largeur intérieure tiroir
LW Largeur intérieure

Tiroir

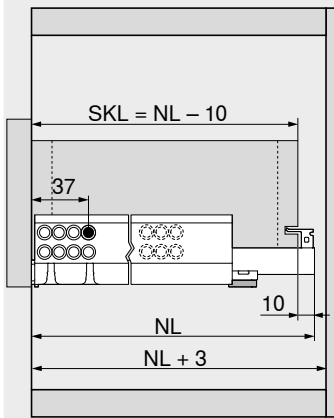

SKL Longueur tiroir
NL Long. nominale

Tiroir à l'anglaise

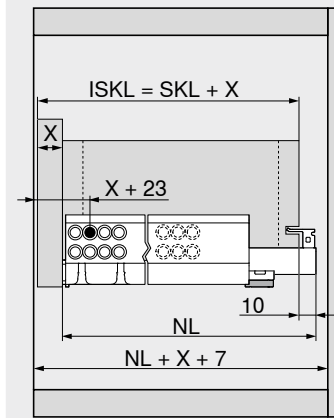

ISKL Longueur tiroir à l'anglaise
SKL Longueur tiroir
NL Long. nominale
X Épaisseur de la face

Positions de fixation – coulisses corps de meubles

Coulisse 551F – 30 kg
Longueur nominale NL (mm)

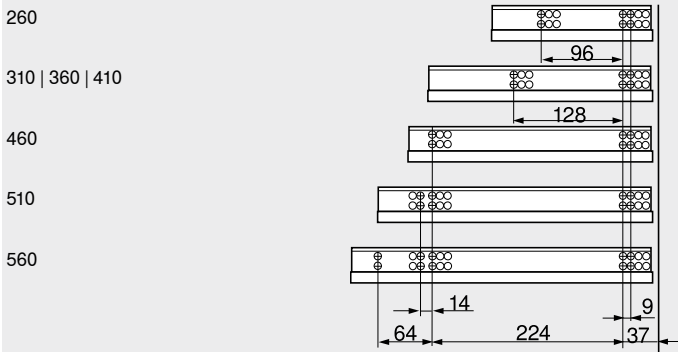

Usinage du tiroir

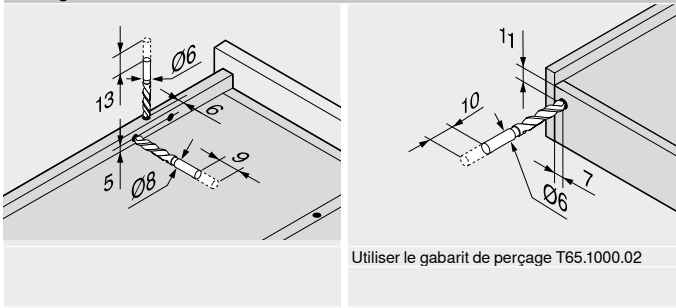

Usinage du tiroir

Long. nominale NL (mm)	Ergots X2 (mm)	Sécurité de décrochage X1 (mm)
260	205	185
310	230	210
360	275	255
410	300	280
460	335	315
510	360	340
560	405	385

Zone de déclenchement

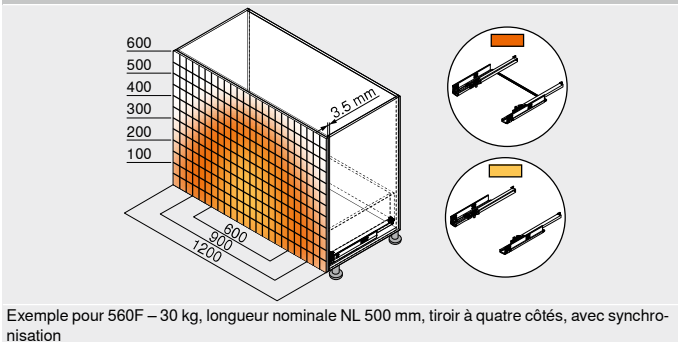

Renvoi de pages

Aperçu – TANDEM	447	TANDEM 19 mm
CABLOXX	582	
Accessoires	482	
Fixation des coulisses	490	Short-URL
Aperçu – aides de montage	591	www.blum.com/i011
Pour plus d'informations techniques	698	Montage, démontage et réglage



Short-URL
www.blum.com/a420

Blocage de tablette

- Utilisable avec les **sorties totales TANDEM**
- Non utilisable avec les sorties partielles TANDEM
- Combinable avec **BLUMOTION** et **TIP-ON**
- Verrouillage des deux cotés
- Maintien solide
- Le système se déverrouille d'une seule main grâce à la synchronisation
- Montage facile – les ferrures servent de gabarit
- Fixation des coulisses sur les positions de montage habituelles
- Largeur de corps de meuble KB max. 1200 mm

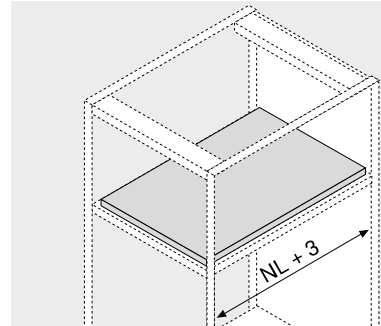
Encombrement

NL Long. nominale

Informations utiles à la commande

12	Blocage de tablette		Référence
	Coulisses	Couleur	
	560H 561H	Gris orion mat	295H5700
	560F 561F	Gris orion mat	295F5700

Composé de :

12a	2 x	Unité de verrouillage
		Fixation uniquement possible avec vis agglo
12b	2 x	Verrou
		Fixation possible avec vis agglo et EUROVIS
-	1 x	Notice de montage

Note

Lors du montage du blocage de tablette, veillez à laisser le réglage de l'inclinaison tel qu'il a été effectué en usine

12c	Tube de synchronisation		Référence
	Version	Matériau	
	Rond	Aluminium	ZST.1089W

Le système se déverrouille d'une seule main grâce à la synchronisation

Débit

560H 561H	Largeur intérieure LW – 87 mm ± 1 mm
560F 561F	Largeur intérieure LW – 94 mm ± 1 mm

Alternative au 12c

12c	Tube de synchronisation		Référence
	Version	Longueur (mm)	
	Rond	1160	ZST.1160W

Le système se déverrouille d'une seule main grâce à la synchronisation

Accessoires

-	Vis agglo		Référence
	Ø (mm)	Longueur (mm)	
	3.5	15	609.1500

-	Eurovis		Référence
	Ø (mm)	Longueur (mm)	
	6	14.5	661.1450.HG

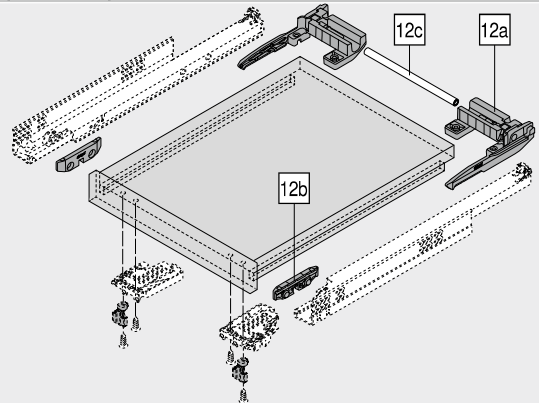
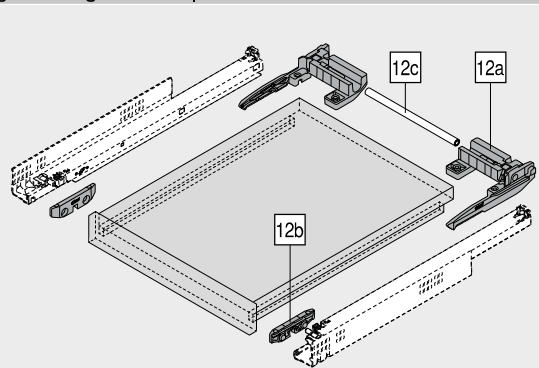
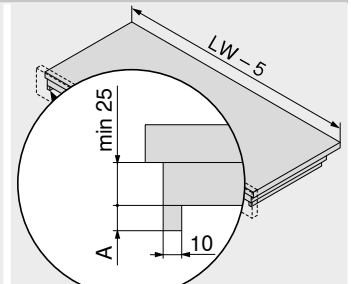
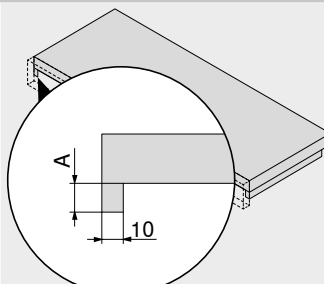
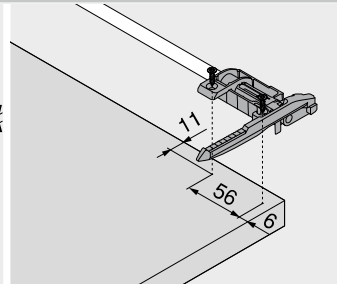
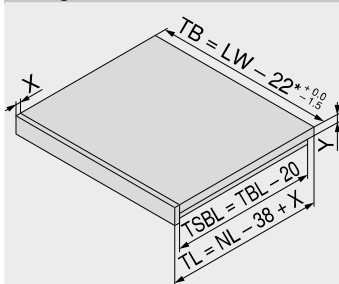
Technique d'accouplement – 560H | 560F

Montage avec ergots – 561H | 561F

Planification
Usinage de la tablette coulissante

NL	Long. nominale
LW	Largeur intérieure
TB	Largeur étagère
TL	Longueur étagère
TBL	Longueur de fond de tablette
TSBL	Longueur de la retombée latérale de tablette
X	Épaisseur de la pièce avant de la tablette
Y	Épaisseur de fond de tablette
*	29 mm avec TANDEM 19 mm

Tablette simple		Tablette double	
Coulisses	A (mm)	Coulisses	A (mm)
560H 560F	12–15	560H 560F	12–15
561H 561F	11–13	561H 561F	11–13

Blocage de tablette

Planification

TANDEM – 560H

Encombrement dans le meuble

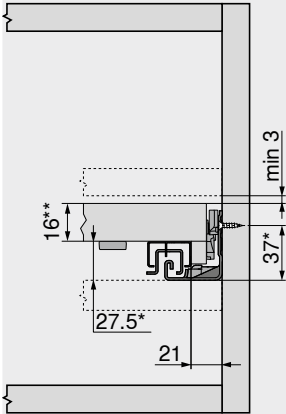

* +3 mm avec stabilisation latérale ou +1 mm avec TIP-ON
 ** Mini. 25 mm pour le montage du système

Tablette coulissante

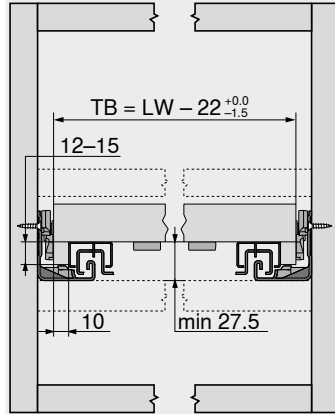

TB Largeur étagère
 LW Largeur intérieure

Tablette coulissante

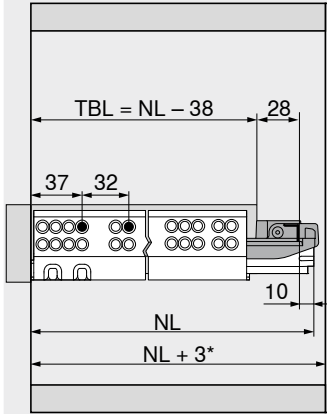

TBL Longueur de fond de tablette
 NL Long. nominale
 * +12 mm avec stabilisation latérale

Tablette coulissante encastrée

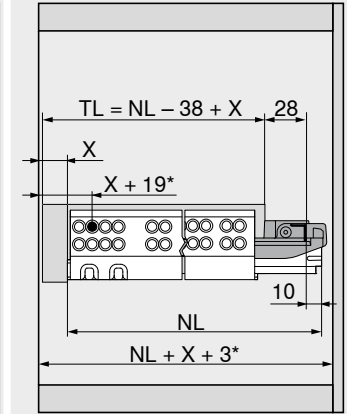

TL Longueur étagère
 NL Long. nominale
 X Épaisseur de la pièce avant de la tablette
 * Encombrement supplémentaire de +2 mm avec POSISTOP ou +4 mm avec TIP-ON

TANDEM – 561H

Encombrement dans le meuble

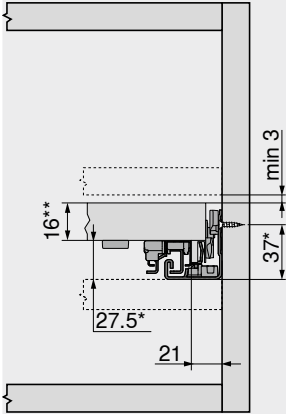

* +3 mm avec stabilisation latérale ou +1 mm avec TIP-ON
 ** Mini. 25 mm pour le montage du système

Tablette coulissante

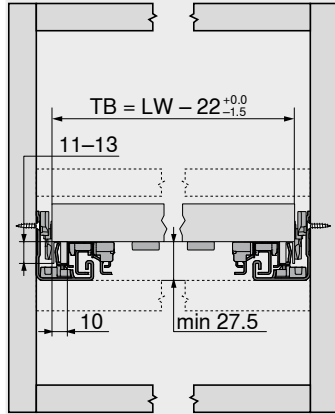

TB Largeur étagère
 LW Largeur intérieure

Tablette coulissante

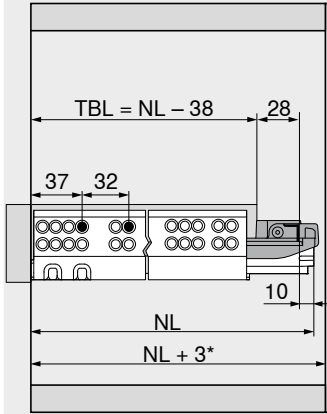

TBL Longueur de fond de tablette
 NL Long. nominale
 * +12 mm avec stabilisation latérale

Tablette coulissante encastrée

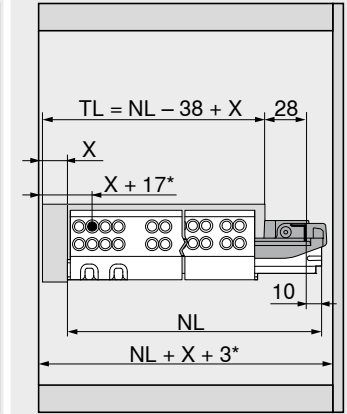

TL Longueur étagère
 NL Long. nominale
 X Épaisseur de la pièce avant de la tablette
 * +4 mm avec TIP-ON

Renvoi de pages

Aperçu – TANDEM	447
Fixation des coulisses	490
Aperçu – aides de montage	591
Pour plus d'informations techniques	698

Blocage de tablette

Short-URL
www.blum.com/i010

Montage, démontage et réglage

Short-URL
www.blum.com/a420

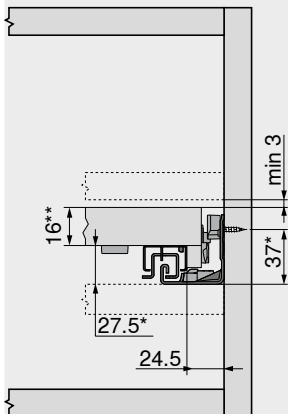

Blocage de tablette
Planification
TANDEM – 560F
Encombrement dans le meuble

* +1 mm avec TIP-ON
 ** Mini. 25 mm pour le montage du système

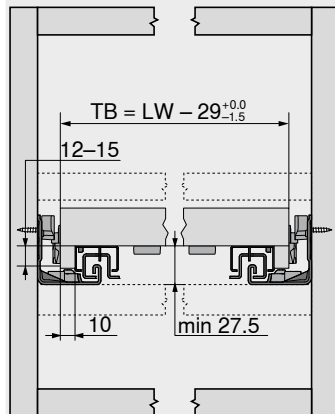
Tablette coulissante

TB Largeur étagère
 LW Largeur intérieure

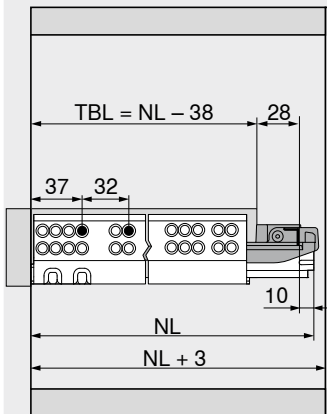
Tablette coulissante

TBL Longueur de fond de tablette
 NL Long. nominale

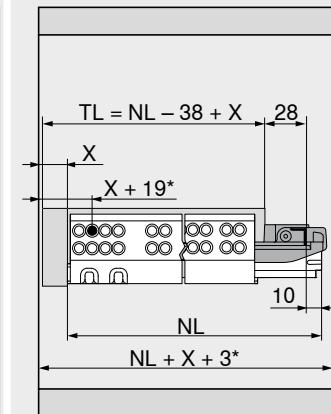
Tablette coulissante encastrée

TL Longueur étagère
 NL Long. nominale
 X Épaisseur de la pièce avant de la tablette
 * Encombrement supplémentaire de +2 mm avec POSISTOP ou +4 mm avec TIP-ON

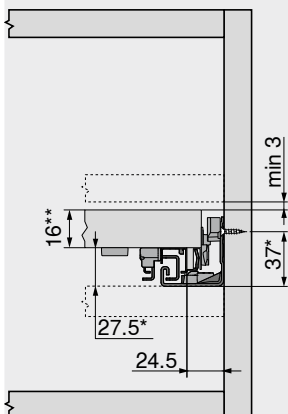
TANDEM – 561F
Encombrement dans le meuble

* +1 mm avec TIP-ON
 ** Mini. 25 mm pour le montage du système

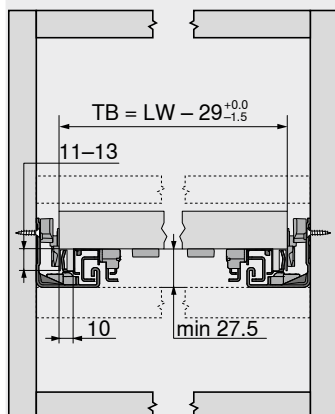
Tablette coulissante

TB Largeur étagère
 LW Largeur intérieure

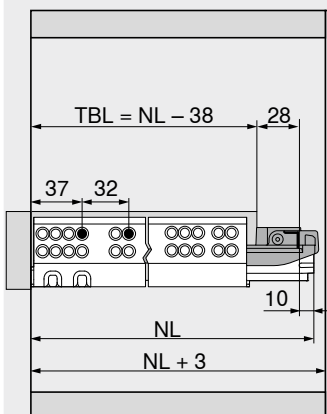
Tablette coulissante

TBL Longueur de fond de tablette
 NL Long. nominale

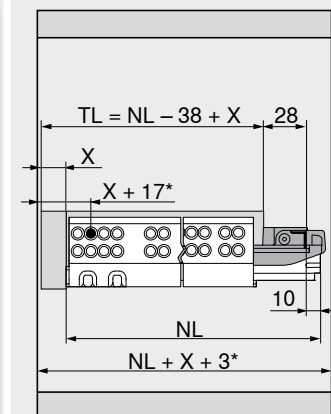
Tablette coulissante encastrée

TL Longueur étagère
 NL Long. nominale
 X Épaisseur de la pièce avant de la tablette
 * +4 mm avec TIP-ON

Renvoi de pages

Aperçu – TANDEM
 Fixation des coulisses
 Aperçu – aides de montage
 Pour plus d'informations techniques

447 **Blocage de tablette**

490

591

698

Short-URL

www.blum.com/i010

Montage, démontage et réglage

Short-URL

www.blum.com/a420



Set de stabilisation latérale pour sortie totale

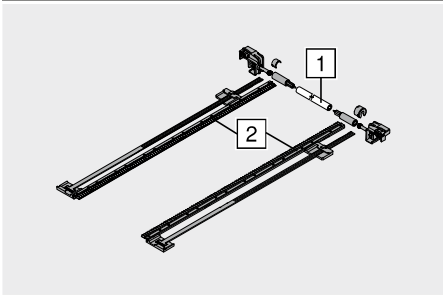

- A recouper
- Pour largeur corps de meuble KB 1400 mm maxi
- Adapté pour : TANDEM en sortie totale BLUMOTION – 560H | 561H
- Ne peut pas être combiné avec TIP-ON
- Couleur : RAL 7037 gris poussière
- Matériau : matière synthétique

Informations utiles à la commande

Longueur nominale NL (mm)	Référence
Jusqu'à 410	ZST.410TV
Jusqu'à 600	ZST.600TV
Jusqu'à 750	ZST.750TV

Débit

1	Largeur intérieure LW – 254 mm
2	Longueur nominale NL + 12 mm

Planification

Encombrement dans le meuble

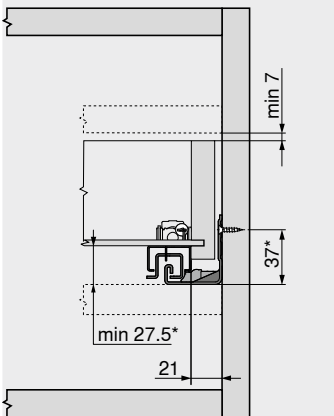

* +3 mm avec stabilisation latérale

Tiroir

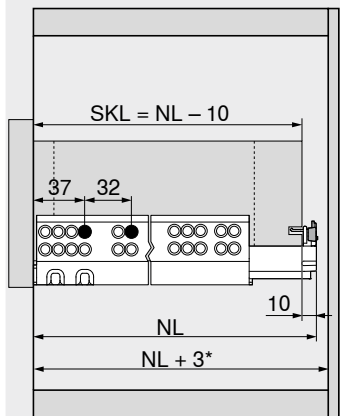

SKL	Longueur tiroir
NL	Long. nominale
*	+12 mm avec stabilisation latérale

Encombrement dans le meuble

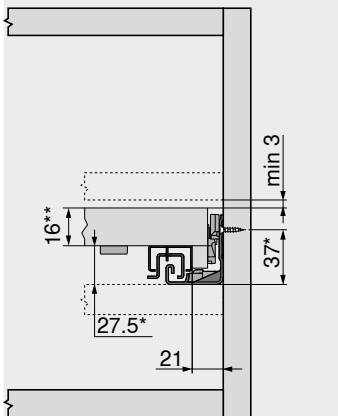

Blocage de tablette
 * +3 mm avec stabilisation latérale
 ** Mini. 25 mm pour le montage du système

Tablette coulissante

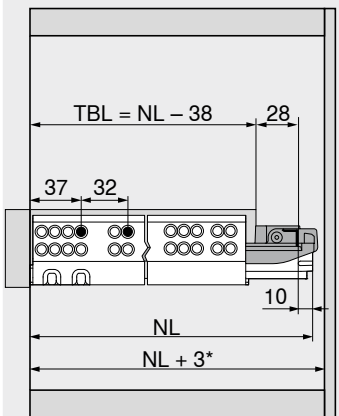

Blocage de tablette	
TBL	Longueur de fond de tablette
NL	Long. nominale
*	+12 mm avec stabilisation latérale

Set de stabilisation latérale pour sortie partielle

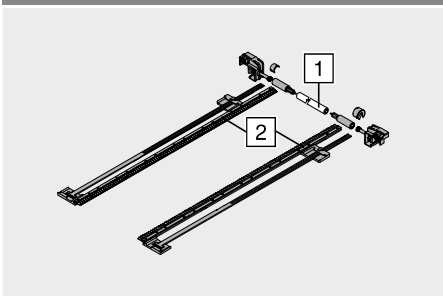

- A recouper
- Pour largeur corps de meuble KB 1400 mm maxi
- Adapté pour : TANDEM en sortie partielle BLUMOTION – 550H | 551H
- Ne peut pas être combiné avec TIP-ON
- Couleur : RAL 7037 gris poussière
- Matériau : matière synthétique

Informations utiles à la commande

Longueur nominale NL (mm)	Référence
Jusqu'à 400	ZST.410TT
Jusqu'à 650	ZST.650TT

Débit

1	Largeur intérieure LW – 222 mm
2	Longueur nominale NL + 12 mm

Planification

Encombrement dans le meuble

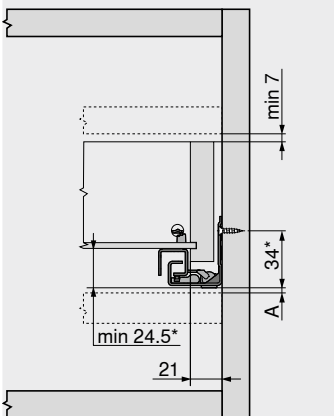

A Dist. de 3 mm pour l'interchangeabilité avec la sortie totale
 * +3 mm avec stabilisation latérale

Tiroir

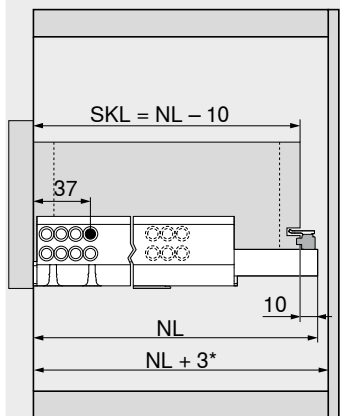

SKL	Longueur tiroir
NL	Long. nominale
*	+12 mm avec stabilisation latérale

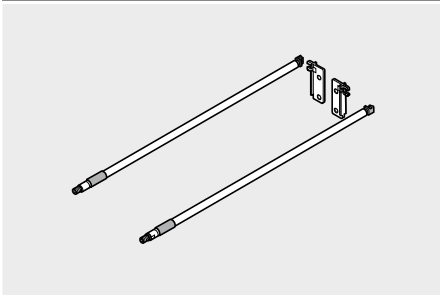
Tube longitudinal avec adaptateur dos bois

- Couleur : aspect Aluminium anodisé
- Matériau : aluminium

Informations utiles à la commande

NL (mm)	Référence	NL (mm)	Référence
400	ZRE.363A.ID	550	ZRE.513A.ID
450	ZRE.413A.ID	580	ZRE.543A.ID
480	ZRE.443A.ID	600	ZRE.563A.ID
500	ZRE.463A.ID	650	ZRE.613A.ID
520	ZRE.483A.ID		
NL	Long. nominale		

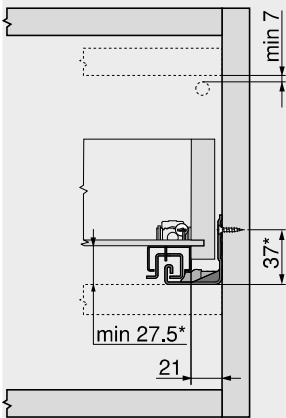
Planification
Encombrement dans le meuble

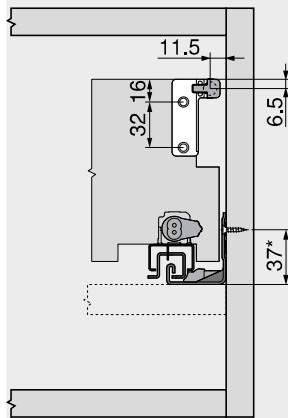
 560H | 561H | 550H | 551H
 * +1 mm avec TIP-ON

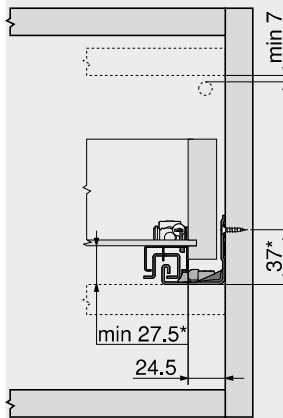
Cotes de montage – dos

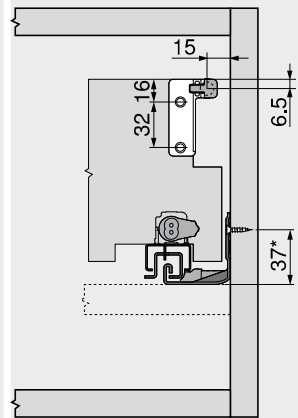
 560H | 561H | 550H | 551H
 * +1 mm avec TIP-ON

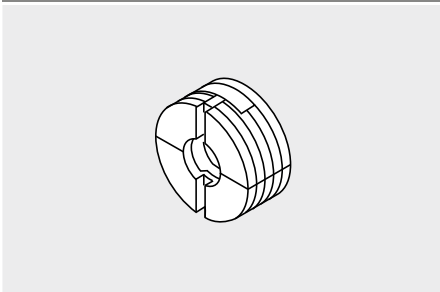
Encombrement dans le meuble

 560F | 561F | 550F | 551F
 * +1 mm avec TIP-ON

Cotes de montage – dos

 560F | 561F | 550F | 551F
 * +1 mm avec TIP-ON

Ferrure de réglage de la face

- Avec insert acier pré monté
- Pour tiroirs à quatre côtés
- Réglage de la face en 2 dimensions (± 2 mm)
- Couleur : blanc naturel
- Matériau : matière synthétique

Informations utiles à la commande

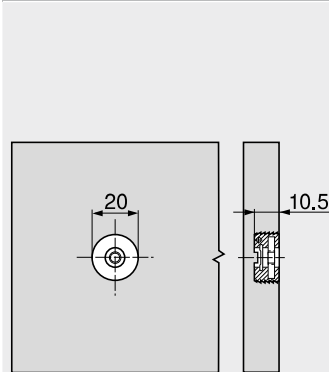
Désignation	Référence
Ferrure de réglage de la face	295.1000

Planification

Matrice pour MINIPRESS MZM.0095

Montage

 Montage, démontage
 et réglage

 Short-URL
www.blum.com/a420

POSISTOP



- Butée de profondeur
- Adapté pour :
 - TANDEM en sortie totale BLUMOTION – 560H | 560F
 - TANDEM en sortie partielle BLUMOTION – 550H | 550F
- Pour applications encastrées
- Couleur : RAL 7037 gris poussière
- Matériau : matière synthétique

Informations utiles à la commande

Désignation	Référence
POSISTOP	298.5500

Montage, démontage et réglage



Short-URL

www.blum.com/a420

Vis agglo

Ø 3.5 mm

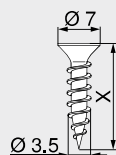

- Ø 3.5 mm
- Couleur : nickelé
- Matériau : acier

Informations utiles à la commande

X (mm)	Référence
15.0	609.1500
17.0	609.1700

Eurovis

Ø 6.0 mm

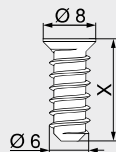

- Ø 6 mm
- Diamètre de perçage Ø 5 mm
- Couleur : nickelé
- Matériau : acier

Informations utiles à la commande

X (mm)	Référence
10.0	661.1000.HG
11.5	661.1150.HG
13.0	661.1300.HG
14.5	661.1450.HG
20.0	661.2000.HG

Mèche à centrer



- Ø 2.7 mm, longueur de la mèche 70 mm
- Pour le pointage des vis agglo Ø 3.5 mm
- Profondeur de perçage jusqu'à 8 mm
- Matériau : acier trempé

Informations utiles à la commande

Désignation	Référence
Mèche à centrer	M01.ZZ03.01
Mèche de réserve	M01.ZZB3

Butée auto-adhésive

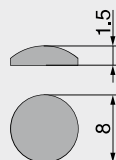

- Pour amortir les bruits
- Couleur : blanc naturel
- Matériau : matière synthétique

Informations utiles à la commande

Désignation	Référence
Butée auto-adhésive	993.710

Butée à percer

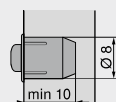

- Pour amortir les bruits
- Jeu de façade 2 mm
- Bi-matière
- Couleur : RAL 9006 gris
- Matériau : matière synthétique

Informations utiles à la commande

Désignation	Référence
Butée à percer	993.706

Tournevis cruciforme



- PZ (Pozidrive) taille 2
- Longueur du tournevis 100 mm
- Longueur totale 200 mm
- Poignée orange avec inscription Blum
- Couleur : noir/orange
- Matériau : matière synthétique/acier

Informations utiles à la commande

Désignation	Référence
Tournevis cruciforme	303.756.1

Tournevis plat



- Taille 1.0 x 5.5 mm
- Longueur du tournevis 125 mm
- Longueur totale 225 mm
- Poignée orange avec inscription Blum
- Couleur : noir/orange
- Matériau : matière synthétique/acier

Informations utiles à la commande

Désignation	Référence
Tournevis plat	314.928.1



Coulisse 560H | 560F – 30 kg

NL 250–270

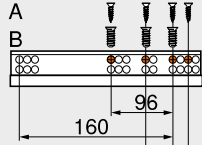

NL 300–380

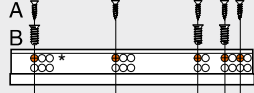

NL 400–420

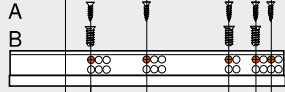

NL 450–480

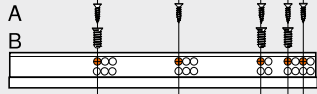

NL 500–550

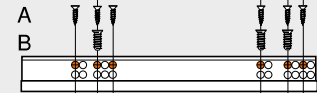

NL 600

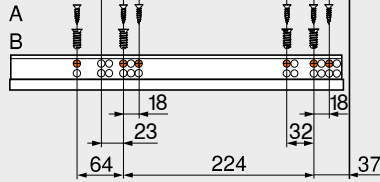

NL Long. nominale
 A Vis agglo Ø 4 x 15 mm
 B Eurovis Ø 6 x 14.5 mm, référence 661.1450.HG
 * BLUMOTION

Coulisse 561H | 561F – 30 kg

NL 260

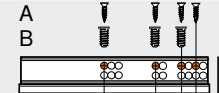

NL 285

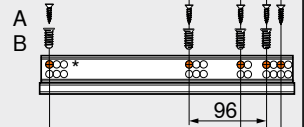

NL 310–335

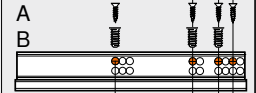

NL 360–385

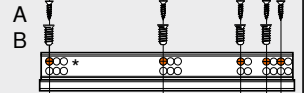

NL 410

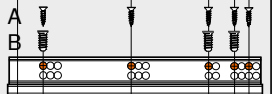

NL 435–485

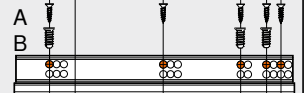

NL 510–535

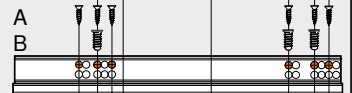

NL 560

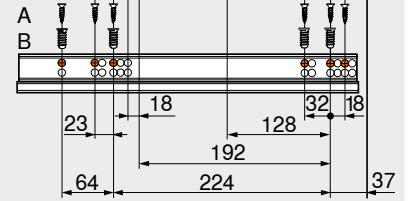

NL Long. nominale
 A Vis agglo Ø 4 x 15 mm
 B Eurovis Ø 6 x 14.5 mm, référence 661.1450.HG
 * BLUMOTION

Coulisse 550H | 550F – 30 kg

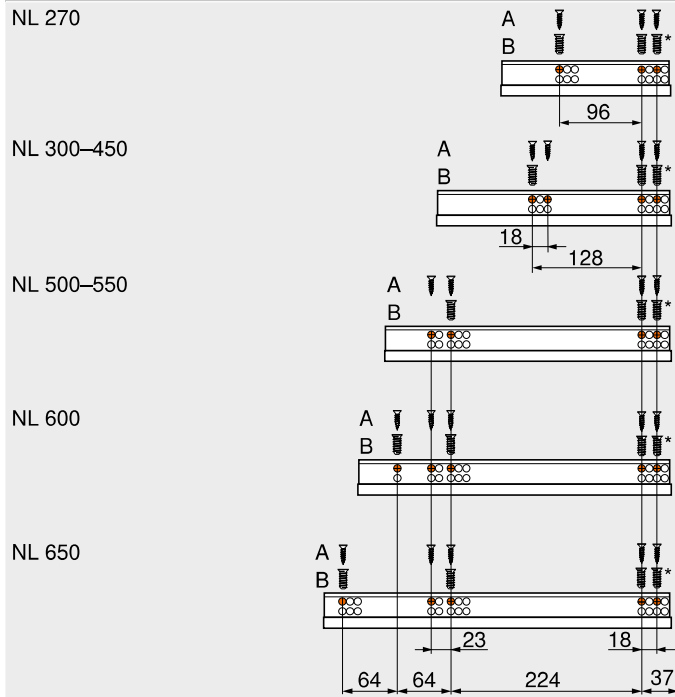

- NL Long. nominale
- A Vis agglo Ø 4 x 15 mm
- B Eurovis Ø 6 x 14.5 mm, référence 661.1450.HG
- * Peut être remplacé par une vis agglo Ø 4 x 15 mm

Coulisse 551H | 551F – 30 kg

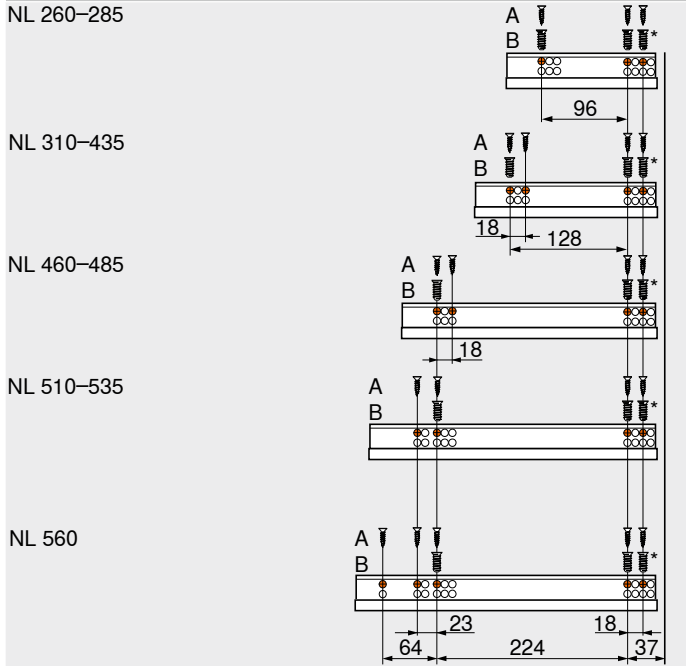

- NL Long. nominale
- A Vis agglo Ø 4 x 15 mm
- B Eurovis Ø 6 x 14.5 mm, référence 661.1450.HG
- * Peut être remplacé par une vis agglo Ø 4 x 15 mm

Confort d'ouverture exceptionnel dans toute la maison



SERVO-DRIVE, l'assistance électrique à l'ouverture existe maintenant pour les tiroirs et les blocs-tiroirs en bois. Vos clients pourront vivre un confort d'ouverture enthousiasmant dans toute la maison. BLUMOTION, qui garantit une fermeture douce et silencieuse, complète la grande qualité du mouvement.

Une brève pression sur la face sans poignée, ou un léger tirage sur la poignée, suffit pour que les tiroirs et les blocs-tiroirs, même les plus lourds, s'ouvrent comme par enchantement. Peu importe la façon de toucher la face ou la zone sur la face. Que les coulissants soient lourds ou légers, larges ou étroits, la souplesse de l'assistance à l'ouverture reste la même.

BLUMOTION

by Blum

SERVO-DRIVE

by Blum

Rien de plus facile pour ouvrir et fermer une porte



Une brève pression sur la face suffit et les tiroirs s'ouvrent comme par enchantement. BLUMOTION garantit une fermeture douce et silencieuse

Une technique de grande fonctionnalité facilement intégrée



Application

- Utilisation des coulissants MOVENTO | TANDEM sans modification

Montage | mise en oeuvre

- Montage sans outil
- Gabarits de perçage adaptés
- Pas de liaison fixe avec l'unité motrice

Câblage

- Câblage simple
- Pour l'alimentation électrique, une seule alimentation suffit pour toute la cuisine

Systèmes de coulisses

	Aperçu – systèmes de coulisses	415
	MOVENTO	416
	TANDEM	446

Applications

	Corps de meuble standard	494	Meuble avec faces encastrées	518
	Meuble sous-évier	500	SERVO-DRIVE uno pour tiroir à déchets posé	522
	Deux tiroirs avec une seule face	504		
	Meuble avec différentes profondeurs de tiroirs tiroirs à l'anglaise	508		
	Meuble avec un seul tiroir	514		

Accessoires

	Attache-câble	524
	Câble de synchronisation	524
	Set COMBOX	524

Montage, démontage et réglage

	Montage, démontage et réglage		Directive machines	701
			Informations détaillées sur la directive machines	
	Short-URL www.blum.com/a450		Short-URL www.blum.com/sd/guideline	

Pictogrammes

	Article uniquement sur demande		
---	--------------------------------	--	--

Corps de meuble standard



- Assistance électrique à l'ouverture en liaison avec **BLUMOTION** pour une fermeture douce et silencieuse
- Avec profil vertical
- Pas de liaison fixe avec l'unité motrice
- Utilisation des coulissants sans modification
- Montage sans outil
- Câblage simple
- Faible profondeur de montage

Câblage

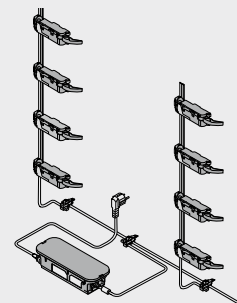

Informations utiles à la commande

1a	Butée de distance Blum		Référence
	Diamètre (mm)		
	5		993.0530
	8		993.0830.01

Utiliser 2 pcs jusqu'à hauteur de la face FH 300 mm
Utiliser 4 pcs à partir d'une hauteur de la face FH de 300 mm

2	Profil			
	Longueur (mm)	Matériau	Câble	Référence
	650	Aluminium	●	Z10T650AA
	700	Aluminium	●	Z10T700AA
	710	Aluminium	●	Z10T710AA
	750	Aluminium	●	Z10T750AA
	800	Aluminium	●	Z10T800AA
	1170	Aluminium	–	Z10T1170A

A recouper
● Avec câble
– Sans câble

Débit Hauteur intérieure corps de meuble LH – 10 mm

3a	Réceptacle profil supérieur/inférieur		
Meuble avec traverse horizontale			
	Couleur	Matériau	Référence
	R7037	Matière synthétique	Z10D01E0.01

Alternative au 3a			
3b	Réceptacle profil inférieur/arrière		
Meuble avec traverse verticale			
	Couleur	Matériau	Référence
	R7037	Matière synthétique	Z10D01EA.01

Cache profil inclus

9	Unité motrice		
	Couleur	Matériau	Référence
	R7037	Matière synthétique	Z10A3000.03

Prolongateur de bras inclus, prémonté

11	Câble de distribution SERVO-DRIVE et protection de fin de câble		
	Couleur	Longueur (m)	Référence
	S	8	Z10K800AE

Composé de :

11a 1 x Câble de distribution SERVO-DRIVE
11b 5 x Protection de fin de câble

A recouper
Utilisable en tant que câble de distribution et de communication

12	Noeud de connexion et protection de fin de câble		
	Couleur	Matériau	Référence
	S	Matière synthétique	Z10V100E.01

Composé de :

12a 1 x Noeud de connexion
11b 2 x Protection de fin de câble



13	Alimentation SERVO-DRIVE 24 W			
	Pack de langues	Référence	Pack de langues	Référence
	A	Z10NE030A	F	Z10NE030F
	B	Z10NE030B	G	Z10NE030G
	C	Z10NE030C	H	Z10NE030H
	D	Z10NE030D	J	Z10NE030J
	E	Z10NE030E		

Avec notices de montage et d'utilisation

Sans câble d'alimentation

Pack de langues – notices de montage et d'utilisation

A	DE EN FR IT NL	F	BG ET LT LV RO RU
B	DA EN FI NO SV	G	EN ES FR
C	EL EN HR SL SR TR	H	EN ZH
D	EN ES FR IT PT	J	JA
E	CS HU PL SK		

Désignation des langues conformément à la norme ISO-639

14	Câble d'alimentation			
	Marché	Référence	Marché	Référence
	AR	Z10M200A	JP	Z10M200J
	UK	Z10M200B	AU	Z10M200K
	CH	Z10M200C	CL	Z10M200L
	DK	Z10M200D	CN	Z10M200N
	Europe	Z10M200E	BR	Z10M200S.01
	Europe	Z10M200E.OS	TW	Z10M200T
	IN	Z10M200H	US CA	Z10M200U
	IL	Z10M200I	ZA	Z10M200Z

Longueur 2 m, prise incluse

1 Sans fiche

Corps de meuble standard

Informations utiles à la commande

15a Support d'alimentation

Montage sur le fond du meuble

	Couleur	Matériau	Référence
	R7037	Matière synthétique	Z10NG000

Avec couvercle
Pour alimentation SERVO-DRIVE 24 W

Alternative au 15a

15b Support d'alimentation

Montage sur le dos

	Couleur	Matériau	Référence
	WGR	Matière synthétique	Z10NG120

Pour alimentation SERVO-DRIVE 24 W

Accessoires

– Attache-câble

	Couleur	Matériau	Référence
	W	Matière synthétique	Z10K0009

P. ex. pour fixer le câble de distribution SERVO-DRIVE

– Câble de synchronisation

	Longueur (mm)	Référence
	80	Z10K008S
	500	Z10K050S
	1200	Z10K120S
	1600	Z10K160S

Relie deux unités motrices qui assurent simultanément l'éjection

– Set COMBOX

	Couleur	Matériau	Référence
	S	Matière synthétique	Z10ZC00A

Pour la prévention des collisions de faces lors de l'utilisation de SERVO-DRIVE dans des situations d'angle

Adapté à partir de l'unité motrice Z10A3000.02

Tous les composants pour le montage et le câblage sont inclus

Couleur		Couleur	
R7037	RAL 7037 Gris poussière	W	Blanc
S	Noir	WGR	Gris blanc

Renvoi de pages

Aperçu – SERVO-DRIVE pour MOVENTO TANDEM	493	Aperçu – aides de montage Directive machines	591 701	Montage, démontage et réglage	
Aperçu – MOVENTO	417	Pour plus d'informations techniques	698		
Aperçu – TANDEM	447			Short-URL	
Planification – meuble avec traverse horizontale	496			www.blum.com/a450	
Planification – meuble avec traverse verticale	498				
Accessoires	524				